

МІНІСТЕРСТВО ОСВІТИ І НАУКИ УКРАЇНИ
УМАНСЬКИЙ ДЕРЖАВНИЙ ПЕДАГОГІЧНИЙ УНІВЕРСИТЕТ
ІМЕНІ ПАВЛА ТИЧИНИ

ОСВІТНЬО-ПРОФЕСІЙНА ПРОГРАМА
«ЖУРНАЛІСТИКА»

першого (бакалаврського) рівня вищої освіти

за спеціальністю 061 Журналістика
галузі знань 06 Журналістика

Освітня кваліфікація: бакалавр журналістики

ЗАТВЕРДЖЕНО ВЧЕНОЮ РАДОЮ УНІВЕРСИТЕТУ



Голова вченої ради

Олександр БЕЗЛЮДНИЙ

(протокол № 14 від «25» квітня 2023 р.)

Освітня програма вводиться в дію з 01 вересня 2023 р.

Ректор



Олександр БЕЗЛЮДНИЙ

(наказ № 62 від «10» травня 2023 р.)

Умань, 2023 р.

ЛИСТ ПОГОДЖЕННЯ
освітньо-професійної програми «Журналістика»

ГАЛУЗЬ ЗНАНЬ	06 Журналістика
СПЕЦІАЛЬНІСТЬ	061 Журналістика
РІВЕНЬ ВИЩОЇ ОСВІТИ	перший (бакалаврський)
СТУПІНЬ ВИЩОЇ ОСВІТИ	бакалавр
КВАЛІФІКАЦІЯ ОСВІТНЯ	бакалавр журналістики

Освітньо-професійну програму схвалено на засіданні кафедри прикладної лінгвістики та журналістики УДПУ імені Павла Тичини (протокол № 6 від 26 січня 2023 р.)

В.о. завідувача кафедри

Наталія ЦИМБАЛ

Освітньо-професійну програму схвалено вченою радою факультету філології та журналістики УДПУ імені Павла Тичини (протокол № 12 від 29 березня 2023 р.)

Голова вченої ради

Валентина КОВАЛЬ

Освітньо-професійну програму погоджено з навчально-методичним відділом УДПУ імені Павла Тичини

Начальник відділу

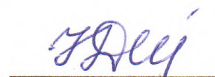
Ірина ДЕНИСЮК

Освітньо-професійну програму погоджено з відділом якості освіти, ліцензування та акредитації УДПУ імені Павла Тичини

Координатор з питань акредитації,
ліцензування та якості освіти

Інна БАБІЙ

Освітньо-професійну програму погоджено з навчально-методичною радою УДПУ імені Павла Тичини

Голова ради

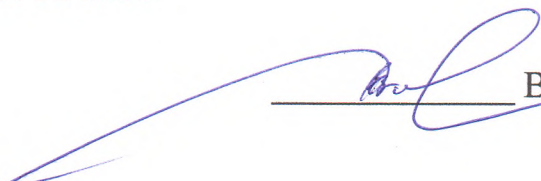
Валентина РОЗГОН

ПЕРЕДМОВА

Освітньо-професійна програма розроблена проектною групою кафедри прикладної лінгвістики та журналістики Уманського державного педагогічного університету імені Павла Тичини (відповідно до затвердженого Стандарту вищої освіти за спеціальністю 061 Журналістика для першого (бакалаврського) рівня вищої освіти).

Керівник проектної/робочої групи (гарант освітньої програми):

Хлистун Ірина Валентинівна, кандидат філологічних наук, доцент, доцент кафедри прикладної лінгвістики та журналістики Уманського державного педагогічного університету імені Павла Тичини.

Члени проектної/робочої групи:

1. **Цимбал Наталія Андріївна**, кандидат філологічних наук, професор, професор кафедри прикладної лінгвістики та журналістики Уманського державного педагогічного університету імені Павла Тичини.

2. **Січкарь Світлана Анатоліївна**, кандидат філологічних наук, доцент, доцент кафедри прикладної лінгвістики та журналістики Уманського державного педагогічного університету імені Павла Тичини.

3. **Савчук Наталія Михайлівна**, кандидат філологічних наук, доцент, доцент кафедри прикладної лінгвістики та журналістики Уманського державного педагогічного університету імені Павла Тичини.

4. **Лозінська Жанна Петрівна**, директор ТОВ «ІНФОРМАЦІЙНЕ АГЕНТСТВО «УМАНЬ СТРИМ»; стейкхолдер.

5. **Рибак Тетяна Олегівна**, здобувач вищої освіти, I курс, 13 група.

Ця освітньо-професійна програма не може бути повністю чи частково відтворена, тиражована та розповсюджена без дозволу Уманського державного педагогічного університету імені Павла Тичини.

Рецензії-відгуки зовнішніх стейкхолдерів:

1. Стейкхолдер 1. **О. В. Іванченко**, кандидат наук із соціальних комунікацій, доцент, директор ННІ УФСК Черкаського національного університету імені Богдана Хмельницького.

2. Стейкхолдер 2. **А. А. Вдовиченко**, директор Комунального підприємства «Телекомпанія Умань».

Рецензії-відгуки зовнішніх стейкхолдерів додаються.

1. Профіль освітньої програми зі спеціальності 061 «Журналістика»

1– Загальна інформація	
Повна назва вищого навчального закладу та структурного підрозділу	Уманський державний педагогічний університет імені Павла Тичини, факультет філології та журналістики, кафедра прикладної лінгвістики та журналістики
Ступінь вищої освіти та назва кваліфікації мовою оригіналу	Перший (бакалаврський) рівень вищої освіти Освітня кваліфікація: бакалавр журналістики
Офіційна назва освітньої програми	Освітньо-професійна програма «Журналістика»
Тип диплома та обсяг освітньої програми	Диплом бакалавра, одиничний, 240 кредитів ЄКТС, термін навчання: 3 роки 10 місяців
Наявність акредитації	
Цикл/рівень	НРК України – 6 рівень, FQ-EHEA – перший цикл, EQF-LLL – 6 рівень
Передумови	Наявність повної загальної середньої освіти
Мова(и) викладання	Українська
Термін дії освітньої програми	3 роки 10 місяців
Інтернет – адреса постійного розміщення опису освітньої програми	https://ff.udpu.edu.ua/zhurnalistyka/
2– Мета освітньої програми	
Сформувати здатність випускника розв'язувати складні спеціалізовані завдання та практичні проблеми в галузі соціальних комунікацій, що передбачає застосування положень і методів соціальнокомунікаційних та інших наук.	
3– Характеристика освітньої програми	
Предметна галузь (галузь знань, спеціальність)	<i>Об'єкти вивчення та діяльності:</i> соціальні комунікації в різних їхніх виявах і видах; продукти соціального комунікування; аудиторія та інші споживачі (користувачі) цих продуктів. <i>Теоретичний зміст предметної області:</i> поняття про журналістику, рекламу та зв'язки з громадськістю, видавничу діяльність та редагування й інші види комунікаційної діяльності як соціальнокомунікаційні інститути. <i>Методи, методика та технології:</i> прикладні соціально-комунікаційні технології; методи й методики збору, обробки та поширення інформації, медіапланування, професійні норми та стандарти й інші спеціальні методики, що використовують у сфері соціальних комунікацій і вузькопрофесійних галузях соціального комунікування. <i>Інструменти та обладнання:</i> телевізійне та радіообладнання, комп'ютерна техніка, програмне забезпечення для обробки

	зображень, відео, звуку та верстки.
Орієнтація освітньої програми	Освітньо-професійна програма орієнтована на здобуття студентами професійних знань, умінь, навичок та інших компетенцій для успішного здійснення професійної діяльності у сфері соціальних комунікацій.
Основний фокус освітньої програми та спеціалізації	Професійна компетентність у сфері засобів масової комунікації, журналістська діяльність, створення й удосконалення медіатекстів та аудіовізуального продукту для різних ЗМІ. Ключові слова: соціальні комунікації, журналістика, видавнича справа, редагування.
Особливості програми	Програма передбачає теоретичні й практичні складники опанування фаху масмедійника, працівника друкованих, електронних та онлайн-ових ЗМІ; докладне вивчення процесу збору, опрацювання й оприлюднення соціально значущої інформації.
4– Придатність випусників до працевлаштування та подальшого навчання	
Придатність до працевлаштування	Випусники програми придатні до фахової роботи у сфері засобів масової комунікації, здійснювати журналістську діяльність, створювати й удосконалювати медіатексти й аудіовізуальний продукт для різних ЗМІ. Бакалавр журналістики може працювати як журналіст, кореспондент, телерадіоведучий, літературний редактор у засобах масової інформації, редактор відділу, адміністратор медіаресурсу. Фахівець здатен виконувати професійну роботу за кодами ДК 003:2010 [зі змінами №1...№11, останні зміни внесено 29.12.2022]: 2451.2 – журналіст, журналіст мультимедійних видань засобів масової інформації; ведучий програми, випусковий, випусковий відповідальний; коментатор, кореспондент, кореспондент власний, кореспондент спеціальний; оглядач; редактор, член головної редакції, член колегії (редакційної); 3439 – фахівець з інтерв'ювання; 3472 – радіо-, теле- та інші ведучі; диктор; 3131 – фотокореспондент; фотокореспондент спеціальний; 4143 – коректор (коригувальник тексту).
Подальше навчання	Право продовжувати навчання на другому (магістерському) рівні вищої освіти та здобувати додаткові кваліфікації у системі післядипломної освіти.
5 – Викладання та оцінювання	
Викладання та навчання	Підхід до викладання та навчання передбачає: упровадження принципів студентоцентрованого навчання з метою врахування освітніх цінностей та потреб суб'єкта навчальної діяльності; організацію навчальної діяльності на засадах особистісно зорієнтованого навчання; упровадження інтерактивних методів навчання з метою формування професійних навичок, що забезпечують розвиток критичного мислення у студентів; тісну співпрацю студентів із викладачами та науковцями, задіяними у сфері освіти; підтримку та консультування студентів з боку галузевих науково-дослідних інститутів; залучення до консультування

	студентів визнаних педагогів-практиків; інформаційну підтримку щодо участі студентів у конкурсах на одержання іменних стипендій, премій, грантів (у тому числі міжнародних); сприяння участі студентів у студентських наукових олімпіадах, конкурсах.
Оцінювання	<p>Формами контролю знань здобувачів освітньої програми є поточний, модульний і підсумковий. Поточний контроль здійснюють під час проведення практичних, лабораторних і семінарських занять, він має на меті перевірку рівня підготовленості здобувача вищої освіти до виконання конкретної роботи.</p> <p>Модульний контроль проходить після вивчення програмного матеріалу кожного змістового модуля. Форму модульного контролю (у вигляді тестів, письмової контрольної роботи, колоквіуму, результату експерименту, що можна оцінити кількісно) обирає лектор дисципліни. Після проведення модульного контролю з усіх змістових модулів і визначення їх рейтингових оцінок лектор дисципліни визначає загальний рейтинг здобувача з навчальної роботи.</p> <p>Підсумковий контроль передбачає семестровий контроль та атестацію здобувачів вищої освіти. Здобувач допускається до семестрового контролю, якщо він виконав усі види робіт, завдань, передбачених робочим навчальним планом на семестр із відповідної навчальної дисципліни.</p> <p>Контроль якості знань здобувачів здійснюється відповідно до Положення про контроль та оцінювання навчальних досягнень здобувачів вищої освіти в Уманському державному педагогічному університеті імені Павла Тичини (https://udpu.edu.ua/navchannia/orhanizatsiia-osvitnoho-protsesu#navchalno-metodychna-dokumentatsiia)</p>
6 – Програмні компетентності	
Інтегральна компетентність	ІК Здатність розв'язувати складні спеціалізовані завдання та практичні проблеми в галузі соціальних комунікацій, що передбачає застосування положень і методів соціально-комунікаційних та інших наук і характеризується невизначеністю умов.
Загальні компетентності (ЗК)	<p>ЗК01. Здатність діяти на основі етичних міркувань (мотивів).</p> <p>ЗК02. Здатність застосовувати знання в практичних ситуаціях.</p> <p>ЗК03. Знання та розуміння предметної області та розуміння професійної діяльності.</p> <p>ЗК04. Здатність бути критичним і самокритичним.</p> <p>ЗК05. Здатність до пошуку, оброблення та аналізу інформації з різних джерел.</p> <p>ЗК06. Навички використання інформаційних і комунікаційних технологій.</p> <p>ЗК07. Здатність до адаптації та дії в новій ситуації.</p> <p>ЗК08. Здатність працювати в команді.</p> <p>ЗК09. Здатність навчатися і оволодівати сучасними знаннями.</p> <p>ЗК10. Здатність реалізувати свої права і обов'язки як члена суспільства, усвідомлювати цінності громадянського (вільного демократичного) суспільства та необхідність його сталого розвитку, верховенства права, прав і свобод людини і</p>

	<p>громадянина в Україні.</p> <p>ЗК11. Здатність зберігати та примножувати моральні, культурні, наукові цінності і досягнення суспільства на основі розуміння історії та закономірностей розвитку предметної області, її місця у загальній системі знань про природу і суспільство та у розвитку суспільства, техніки і технологій, використовувати різні види та форми рухової активності для активного відпочинку та ведення здорового способу життя.</p> <p>ЗК12. Здатність спілкуватися державною мовою.</p> <p>ЗК13. Здатність спілкуватися іноземною мовою.</p>
<p>Спеціальні (фахові, предметні) компетентності (СК)</p>	<p>СК01. Здатність застосовувати знання зі сфери соціальних комунікацій у своїй професійній діяльності.</p> <p>СК02. Здатність формувати інформаційний контент.</p> <p>СК03. Здатність створювати медіапродукт.</p> <p>СК04. Здатність організовувати й контролювати командну професійну діяльність.</p> <p>СК05. Здатність ефективно просувати створений медійний продукт.</p> <p>СК06. Здатність до провадження безпечної медіадіяльності.</p> <p>СК07. Здатність використовувати знання щодо організації та проведення досліджень у сфері масової комунікації.</p> <p>СК08. Здатність орієнтуватися у світовому літературному процесі, уміння використовувати здобутки художньої літератури для створення якісного масовоінформаційного контенту.</p>
<p>7 – Програмні результати навчання</p>	
<p>ПР01. Пояснювати свої виробничі дії та операції на основі отриманих знань.</p> <p>ПР02. Застосовувати знання зі сфери предметної спеціалізації для створення інформаційного продукту чи для проведення інформаційної акції.</p> <p>ПР03. Оцінювати свій чи чужий інформаційний продукт, інформаційну акцію, що організована й проведена самостійно або разом з колегами.</p> <p>ПР04. Виконувати пошук, оброблення та аналіз інформації з різних джерел.</p> <p>ПР05. Використовувати сучасні інформаційні й комунікаційні технології та спеціалізоване програмне забезпечення для вирішення професійних завдань.</p> <p>ПР06. Планувати свою діяльність та діяльність колективу з урахуванням цілей, обмежень та передбачуваних ризиків.</p> <p>ПР07. Координувати виконання особистого завдання із завданнями колег.</p> <p>ПР08. Виокремлювати у виробничих ситуаціях факти, події, відомості, процеси, про які бракує знань, і розкривати способи та джерела здобування тих знань.</p> <p>ПР09. Оцінювати діяльність колег як носіїв прав і обов'язків членів суспільства, представників громадянського суспільства.</p> <p>ПР10. Оцінювати діяльність колег з точки зору зберігання та примноження суспільних і культурних цінностей і досягнень.</p> <p>ПР11. Вільно спілкуватися з професійних питань, включаючи усну, письмову та електронну комунікацію, українською мовою.</p> <p>ПР12. Вільно спілкуватися з професійних питань, включаючи усну, письмову та електронну комунікацію, іноземною мовою.</p> <p>ПР13. Передбачати реакцію аудиторії на інформаційний продукт чи на інформаційні акції, зважаючи на положення й методи соціальнокомунікаційних наук.</p> <p>ПР14. Генерувати інформаційний контент за заданою темою з використанням доступних, а також обов'язкових джерел інформації.</p> <p>ПР15. Створювати грамотний медіапродукт на задану тему, визначеного жанру, з урахуванням каналу поширення чи платформи оприлюднення.</p>	

ПР16. Планувати свою роботу та роботу колег, спрямовану як на генерування інформаційного контенту, так і створення медіапродукту, а також його промоцію.

ПР17. Розміщувати оперативну інформацію про свій медіапродукт на доступних інтернет-платформах.

ПР18. Використовувати необхідні знання й технології для виходу з кризових комунікаційних ситуацій на засадах толерантності, діалогу й співробітництва.

ПР19. Бути здатним організувати, аналізувати, критично оцінювати власну професійну діяльність та нести відповідальність за її результати.

ПР20. Бути здатним аналізувати соціально й особистісно значущі світоглядні проблеми, приймати рішення на підставі сформованих ціннісних орієнтирів.

ПР21. Уміти враховувати історичний аспект та специфіку досліджень діяльності різних видів ЗМІ.

ПР22. Знати провідні тенденції розвитку літературного процесу в Україні та світі, специфіку його перебігу в культурному контексті, твори української та світової класики й сучасності, застосовуючи ці знання у створенні медіапродукту.

8 – Ресурсне забезпечення реалізації програми

Кадрове забезпечення	Склад проєктної групи освітньої програми, професорсько-викладацький склад, залучений до викладання навчальних дисциплін за спеціальністю, відповідають Ліцензійним умовам провадження освітньої діяльності на першому (бакалаврському) рівні вищої освіти
Матеріально-технічне забезпечення	Матеріально-технічна база дозволяє проводити всі види лабораторної, практичної, науково-дослідної роботи здобувачів вищої освіти.
Інформаційне та навчально-методичне забезпечення	<p>Щорічно оновлену інформацію про організацію освітньої діяльності для підготовки здобувачів вищої освіти розміщують на сайті університету https://udpu.edu.ua у рубриці «Навчання». Освітні програми підготовки здобувачів вищої освіти опубліковують і розміщують на веб-сайті університету в рубриці «Навчання. Освітні програми» https://udpu.edu.ua/navchannia/osvitni-prohramy.</p> <p>На сайті університету також висвітлюють: академічний календар (оновлений на кожний навчальний рік); графік освітнього процесу (оновлений на кожний навчальний рік); нормативні документи (положення), які регламентують організацію освітнього процесу в університеті.</p> <p>Підтримку навчальної діяльності та управління освітнім процесом в інформаційному середовищі університету забезпечують сайти:</p> <ul style="list-style-type: none"> – інформаційно-освітнє середовище https://dls.udpu.edu.ua яке містить електронні навчальні курси для здобувачів вищої освіти. Кожна навчальна дисципліна має електронну підтримку у вигляді електронного курсу з теоретичним матеріалом, ресурсами для виконання лабораторних та практичних робіт, самостійної роботи, поточного, модульного і підсумкового контролів; – електронний архів навчальних, наукових та навчально-методичних матеріалів https://library.udpu.edu.ua, до яких увійшли оцифровані підручники, посібники, навчально-методичні матеріали, електронні копії наукових статей працівників університету; матеріали конференцій, які проводилися в університеті, автореферати дисертацій,

	<p>захищених в університеті, методичні матеріали на підтримку навчального процесу, патенти.</p> <p>Відкрито доступ до наукометричних баз даних Web of Science та SCOPUS видавництва Elsevier, що надають користувачам можливість отримати результати тематичного пошуку, відслідкувати свій рейтинг.</p> <p>Бібліотечний фонд університету багатогалузевий, нараховує велику кількість примірників вітчизняної та зарубіжної літератури, зокрема рідкісних видань, науково-технічної літератури і документів, авторефератів дисертацій, дисертацій. Бібліотека щороку здійснює переplatу методичних, наукових, фахових періодичних видань. У структурі бібліотеки наявні 6 читальних залів на 45 посадкових місць. Усі ресурси бібліотеки доступні через сайт університету: https://library.udpu.edu.ua.</p>
9 – Академічна мобільність	
<p>Національна кредитна мобільність</p>	<p>Академічна мобільність здобувачів вищої освіти передбачає їхню участь в освітньому процесі університету та партнерських закладів освіти, проходження навчальної або виробничої практики, проведення наукових досліджень із можливістю перерахування в установленому порядку опанованих навчальних дисциплін, практик тощо.</p> <p>Основні цілі і завдання, організаційне забезпечення академічної мобільності здобувачів вищої освіти в університеті, порядок визнання та перерахування результатів їхнього навчання, права та обов'язки осіб, які беруть участь у програмах академічної мобільності, порядок звітності та оформлення документів за результатами їхнього навчання регламентує відповідне положення.</p>
<p>Міжнародна кредитна мобільність</p>	<p>Право здобувачів вищої освіти на академічну мобільність реалізовується на підставі міжнародних програм і проєктів, договорів про співробітництво в галузі освіти і науки між університетом та закладами-партнерами або з власної ініціативи здобувача, підтримуваної адміністрацією університету, на основі індивідуальних запрошень.</p> <p>Формами академічної мобільності здобувачів вищої освіти в університеті є навчання за програмами академічної мобільності, мовне або наукове стажування, проходження навчальної та виробничої практик.</p> <p>Навчання учасників освітнього процесу за програмами академічної мобільності може передбачати отримання випускниками документа про вищу освіту закладу-партнера, а також спільних або подвійних документів про вищу освіту закладів-партнерів.</p>
<p>Навчання іноземних здобувачів вищої освіти</p>	<p>Передбачено здобування вищої освіти іноземними студентами за умови знання української мови.</p>

II. Перелік освітніх компонент освітньої програми

Код н/д	Компоненти освітньої програми (навчальні дисципліни, практики, атестація)	К-сть кредитів	Форма підсумкового контролю
1	2	3	4
Обов'язкові компоненти ОП			
ОК 01	Історія та культура України	4	залік
ОК 02	Соціологія	3	екзамен
ОК 03	Іноземна мова	12	залік, екзамен
ОК 04	Науково-критичне письмо	3	залік
ОК 05	Фізичне виховання	0	залік
ОК 06	Філософія	4	екзамен
ОК 07	Правознавство	3	екзамен
ОК 08	Політологія	3	залік
ОК 09	Логіка	3	залік
ОК 10	Загальна психологія	4	залік
ОК 11	Українська мова за професійним спрямуванням	8	залік, екзамен
ОК 12	Мистецтво суперечки	4	екзамен
ОК 13	Літературна критика	3	залік
ОК 14	Вступ до спеціальності	4	залік
ОК 15	Сучасні інформаційні технології масової комунікації	4	залік
ОК 16	Стилістика української мови	3	екзамен
ОК 17	Історія української та зарубіжної журналістики	4	екзамен
ОК 18	Культура і техніка мовлення	5	екзамен
ОК 19	Основи видавничої справи	4	екзамен
ОК 20	Журналістські жанри	4	екзамен
ОК 21	Журналістська етика	4	екзамен
ОК 22	Журналістська майстерність	10	залік, екзамен
ОК 23	Теорія і практика літературного редагування	4	екзамен
ОК 24	Теорія масової комунікації та інформації	4	екзамен
ОК 25	Основи графічного дизайну	4	екзамен
ОК 26	Електронні видання та інтернет-журналістика	5	екзамен
ОК 27	Фотожурналістика	4	екзамен
ОК 28	Газетно-журнальне виробництво	5	екзамен
ОК 29	Теле- і радіовиробництво	4	екзамен
ОК 30	Реклама і PR	4	екзамен
ОК 31	Іміджологія	3	залік
ОК 32	Оглядовий курс української літератури	6	екзамен
ОК 33	Оглядовий курс зарубіжної літератури	6	екзамен
ОК 34	Курсова робота	2	
	Курсова робота з журналістознавства	1	захист
	Курсова робота з газетно-журнального виробництва/ інтернет-журналістики	1	захист
Вибіркові компоненти ОП			
Загальний обсяг кредитів вибіркового компонента становить 25 % від загального обсягу кредитів освітньої програми – 60 кредитів. Вибір вибіркового компонента програми			

здійснюється за університетським / факультетським каталогом дисциплін вільного вибору			
Практична підготовка			
ОК 35	Навчальна (ознайомлювальна) практика	3	залік
ОК 36	Навчальна (кореспондентська) практика	3	залік
ОК 37	Навчальна (редакційна) практика	6	залік
ОК 38	Виробнича практика у редакціях газет/інтернет-ЗМІ	6	екзамен
ОК 39	Виробнича практика на радіо та телебаченні	6	екзамен
ОК 40	Кваліфікаційна робота	6	захист
Атестація		3	
Загальний обсяг освітньої програми		240	

III. Логічна послідовність освітніх компонент освітньої програми

Код н/д	Компоненти освітньої програми (навчальні дисципліни, практики, атестація)
1 семестр	
ОК 01	Історія та культура України
ОК 03	Іноземна мова
ОК 05	Фізичне виховання
ОК 07	Правознавство
ОК 11	Українська мова за професійним спрямуванням
ОК 14	Вступ до спеціальності
ОК 15	Сучасні інформаційні технології масової комунікації
ОК 17	Історія української та зарубіжної журналістики
ОК 19	Основи видавничої справи
ОК 24	Теорія масової комунікації та інформації
2 семестр	
ОК 03	Іноземна мова
ОК 05	Фізичне виховання
ОК 10	Загальна психологія
ОК 11	Українська мова за професійним спрямуванням
ОК 20	Журналістські жанри
ОК 21	Журналістська етика
ОК 30	Реклама і PR
ОК 35	Навчальна (ознайомлювальна) практика
3 семестр	
ОК 03	Іноземна мова
ОК 04	Науково-критичне письмо
ОК 06	Філософія
ОК 16	Стилістика української мови
ОК 23	Теорія і практика літературного редагування
ОК 25	Основи графічного дизайну
ОК 32	Оглядовий курс української літератури
ВВ 01	Дисципліна вільного вибору 1
ВВ 02	Дисципліна вільного вибору 2
4 семестр	
ОК 03	Іноземна мова
ОК 18	Культура і техніка мовлення
ОК 26	Електронні видання та інтернет-журналістика
ОК 32	Оглядовий курс української літератури
ОК 34	Курсова робота з журналістикознавства
ОК 36	Навчальна (кореспондентська) практика
ВВ 03	Дисципліна вільного вибору 3
ВВ 04	Дисципліна вільного вибору 4
5 семестр	
ОК 02	Соціологія
ОК 09	Логіка
ОК 22	Журналістська майстерність
ОК 27	Фотожурналістика
ОК 28	Газетно-журнальне виробництво
ОК 31	Іміджологія

ОК 33	Оглядовий курс зарубіжної літератури
ВВ 5	Дисципліна вільного вибору 5
ВВ 6	Дисципліна вільного вибору 6
ВВ 7	Дисципліна вільного вибору 7
6 семестр	
ОК 12	Мистецтво суперечки
ОК 22	Журналістська майстерність
ОК 28	Газетно-журнальне виробництво
ОК 33	Оглядовий курс зарубіжної літератури
ОК 34	Курсова робота з газетно-журнального виробництва/інтернет-журналістики
ОК 37	Навчальна (редакційна) практика
ВВ 8	Дисципліна вільного вибору 8
ВВ 9	Дисципліна вільного вибору 9
7 семестр	
ОК 13	Літературна критика
ОК 22	Журналістська майстерність
ОК 29	Теле- і радіовиробництво
ОК 38	Виробнича практика у редакціях газет/інтернет-ЗМІ
ВВ 10	Дисципліна вільного вибору 10
ВВ 11	Дисципліна вільного вибору 11
ВВ 12	Дисципліна вільного вибору 12
8 семестр	
ОК 08	Політологія
ОК 22	Журналістська майстерність
ОК 39	Виробнича практика на радіо та телебаченні
ОК 40	Кваліфікаційна робота
ВВ 13	Дисципліна вільного вибору 13
ВВ 14	Дисципліна вільного вибору 14
ВВ 15	Дисципліна вільного вибору 15
	Атестація

IV. Опис програми

Компетентності, якими повинен оволодіти здобувач	Програмні результати навчання	Найменування навчальних дисциплін, практик
Обов'язкові компоненти ОП		
ЗК09, ЗК10	ПР01, ПР20	ОК 01 Історія та культура України
ЗК05, ЗК06, ЗК09, ЗК10, СК01	ПР04, ПР05, ПР08	ОК 02 Соціологія
ЗК02, ЗК09, ЗК13	ПР12	ОК 03 Іноземна мова
ЗК02, ЗК04, ЗК05, ЗК06, ЗК12, ЗК13	ПР03, ПР04, ПР08, ПР11, ПР12	ОК 04 Науково-критичне письмо
ЗК07, ЗК11	ПР19	ОК 05 Фізичне виховання
ЗК01, ЗК04, ЗК07, ЗК11	ПР19, ПР20	ОК 06 Філософія
ЗК01, ЗК04, ЗК07, ЗК11	ПР19, ПР20	ОК 07 Правознавство
ЗК01, ЗК04, ЗК07, ЗК11	ПР19, ПР20	ОК 08 Політологія
ЗК02, ЗК04, ЗК05, ЗК09	ПР01, ПР04, ПР19	ОК 09 Логіка
ЗК01, ЗК02, ЗК07, ЗК08	ПР06, ПР07, ПР10, ПР18, ПР19	ОК 10 Загальна психологія
ЗК02, ЗК05, ЗК12	ПР01, ПР04, ПР11	ОК 11 Українська мова за професійним спрямуванням
ЗК01, ЗК02, ЗК04, ЗК05, ЗК06, ЗК07, ЗК09, ЗК12	ПР01, ПР04, ПР08, ПР11, ПР18, ПР20	ОК 12 Мистецтво суперечки
ЗК02, ЗК03, ЗК04, ЗК05, СК02, СК08	ПР02, ПР03, ПР04	ОК 13 Літературна критика
ЗК03, ЗК09	ПР05, ПР01	ОК 14 Вступ до спеціальності
ЗК02, ЗК03, ЗК05, ЗК06, ЗК09	ПР02, ПР04, ПР05	ОК 15 Сучасні інформаційні технології масової комунікації
ЗК02, ЗК09, ЗК12, СК03	ПР02, ПР11, ПР15	ОК 16 Стилістика української мови
ЗК03, ЗК11	ПР02, ПР20, ПР21	ОК 17 Історія української та зарубіжної журналістики
ЗК02, ЗК09, ЗК12	ПР02, ПР11	ОК 18 Культура і техніка мовлення

ЗК02, ЗК03, ЗК06, ЗК09, СК01, СК02, СК03	ПР01, ПР02, ПР03, ПР05, ПРН06, ПР15, ПР16	ОК 19 Основи видавничої справи
ЗК02, ЗК03, СК02, СК03	ПР02, ПР05, ПР14, ПР15	ОК 20 Журналістські жанри
ЗК01, ЗК02, ЗК03, ЗК04, ЗК07, ЗК10, СК06	ПР03, ПР04, ПР06, ПР07, ПР09, ПР10, ПР18, ПР19, ПР20	ОК 21 Журналістська етика
ЗК02, ЗК03, ЗК05, ЗК12, СК02, СК03.	ПР02, ПР04, ПР05, ПР08, ПР11, ПР14, ПР15	ОК 22 Журналістська майстерність
ЗК02, ЗК03, ЗК04, ЗК05, ЗК12, СК01	ПР01, ПР03, ПР11, ПР13, ПР19	ОК 23 Теорія і практика літературного редагування
ЗК03, СК01, СК07	ПР02, ПР21	ОК 24 Теорія масової комунікації та інформації
ЗК02, ЗК03, ЗК06, СК02, СК03	ПР02, ПР05	ОК 25 Основи графічного дизайну
ЗК02, ЗК03, ЗК05, ЗК06, СК02, СК04, СК05, СК06.	ПР02, ПР03, ПР05, ПР06, ПРН08, ПР13, ПР14, ПР15, ПРН6, ПР17	ОК 26 Електронні видання та інтернет-журналістика
ЗК02, ЗК03, ЗК06, СК01, СК03, СК06	ПР02, ПР05, ПР15	ОК 27 Фотожурналістика
ЗК02, ЗК03, ЗК06, СК01, СК03, СК06	ПР02, ПР05, ПР15, ПР21	ОК 28 Газетно-журнальне виробництво
ЗК02, ЗК03, ЗК06, СК01, СК03, СК06	ПР02, ПР05, ПР15, ПР21	ОК 29 Теле- і радіовиробництво
ЗК01, ЗК02, ЗК03, ЗК04, ЗК05, ЗК06, ЗК07, ЗК08, СК01, СК02, СК05	ПР02, ПР03, ПР04, ПР05, ПРН06, ПР13, ПР16, ПР19, ПРН0	ОК 30 Реклама і PR
ЗК01, ЗК02, ЗК03, ЗК04, ЗК07, ЗК08, СК01, СК02, СК04, СК05	ПР02, ПР03, ПР04, ПР05, ПРН06, ПР13, ПР16, ПР19, ПР20	ОК 31 Іміджологія
ЗК02, ЗК03, СК08	ПР20, ПР22	ОК 32 Оглядовий курс української літератури
ЗК02, ЗК03, СК08	ПР20, ПР22	ОК 33 Оглядовий курс зарубіжної літератури
ЗК03, ЗК04, ЗК05, ЗК09, СК07	ПР04, ПР05, ПР08, ПР19	ОК 34 Курсова робота
Практична підготовка ОП		
ЗК03, ЗК05, ЗК06, ЗК07, ЗК09, СК01	ПР02, ПР03, ПР04	ОК 35 Навчальна (ознайомлювальна) практика
ЗК03, ЗК05, ЗК06, ЗК07, ЗК08, ЗК09, СК01, СК03	ПР02, ПР03, ПР04, ПР15,	ОК 36 Навчальна (кореспондентська) практика

ЗК03, ЗК05, ЗК06, ЗК07, ЗК08, ЗК09, СК01, СК02, СК03,	ПР02, ПР03, ПР04, ПР15, ПР17, ПР19	ОК 37 Навчальна (редакційна) практика
ЗК01, ЗК02, ЗК05, ЗК06, ЗК07, ЗК08, СК01, СК02, СК03, СК04, СК05, СК06, СК07	ПР02, ПР03, ПР04, ПР05, ПР06, ПР07, ПР08, ПР13, ПР14, ПР15, ПР16, ПР17, ПР19	ОК 38 Виробнича практика у редакціях газет/інтернет- ЗМІ
ЗК01, ЗК02, ЗК05, ЗК06, ЗК07, ЗК08, СК01, СК02, СК03, СК04, СК05, СК06, СК07	ПР02, ПР03, ПР04, ПР05, ПР06, ПР07, ПР08, ПР13, ПР14, ПР15, ПР16, ПР17, ПР19	ОК 39 Виробнича практика на радіо та телебаченні
ЗК02, ЗК03, ЗК04, ЗК05, ЗК06, ЗК09, ЗК02, ЗК13, СК01, СК07	ПР04, ПР11, ПР14, ПР20	ОК 40 Кваліфікаційна робота

V. Форми атестації здобувачів вищої освіти

Атестація випускників освітньої програми проводиться згідно з «Положенням про випускні кваліфікаційні роботи в УДПУ імені Павла Тичини», «Положенням про організацію освітнього процесу в Уманському державному педагогічному університеті імені Павла Тичини», «Положенням про Європейську кредитно-трансферну систему навчання в Уманському державному педагогічному університеті імені Павла Тичини», «Положенням про порядок створення та організацію роботи Екзаменаційної комісії» та інших нормативно-правових актів.

Атестація випускників освітньої програми відбувається у формі публічного захисту кваліфікаційної роботи, завершується отриманням документа державного зразка про присудження ступеня бакалавра та освітньої кваліфікації бакалавра журналістики.

Кваліфікаційна робота являє собою виготовлений інформаційний продукт або проєкт інформаційної акції чи інформаційну акцію, до яких додають пояснювальну записку.

Кваліфікаційна робота має передбачати розв'язання складного спеціалізованого завдання або практичної проблеми у сфері соціальних комунікацій.

Кваліфікаційна робота не повинна містити академічного плагіату, фабрикації та фальсифікації.

Атестація здійснюється відкрито і публічно.

VI. СТРУКТУРНО-ЛОГІЧНА СХЕМА ОП

Код навчальної дисципліни

Обов'язкові компоненти ОП

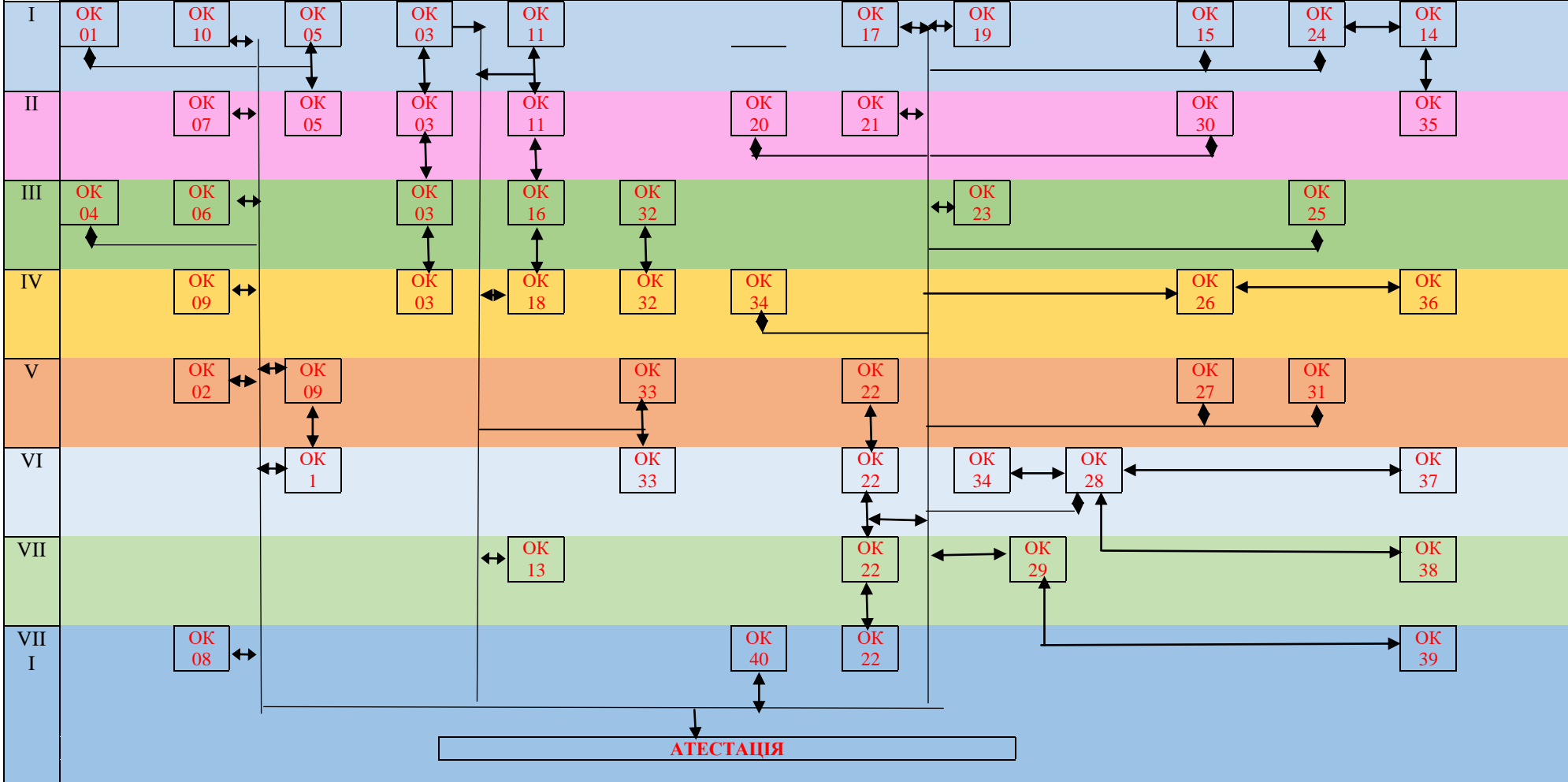

**VII. Матриця відповідності програмних компетентностей компонентам
освітньої програми «Журналістика»
зі спеціальності 061 Журналістика**

	ОК 01	ОК 02	ОК 03	ОК 04	ОК 05	ОК 06	ОК 07	ОК 08	ОК 09	ОК 10	ОК 11	ОК 12	ОК 13	ОК 14	ОК 15	ОК 16	ОК 17	ОК 18	ОК 19	ОК 20	ОК 21	ОК 22	ОК 23	ОК 24	ОК 25	ОК 26	ОК 27	ОК 28	ОК 29	ОК 30	ОК 31	ОК 32	ОК 33	ОК 34	ОК 35	ОК 36	ОК 37	ОК 38	ОК 39	ОК 40			
ЗК01						+	+	+		+		+										+									+	+					+	+					
ЗК02			+	+					+	+	+	+	+		+	+		+	+	+	+	+	+		+	+	+	+	+	+	+	+	+					+	+	+			
ЗК03													+	+	+		+		+	+	+	+	+	+	+	+	+	+	+	+	+	+	+	+	+	+	+			+			
ЗК04			+	+		+		+	+			+	+								+		+								+	+			+						+		
ЗК05		+		+					+		+	+	+		+							+	+					+			+				+	+	+	+	+	+	+		
ЗК06		+		+								+			+											+	+	+	+	+	+						+	+	+	+	+	+	
ЗК07					+	+	+	+		+		+										+										+	+				+	+	+	+	+		
ЗК08							+			+												+									+	+					+	+	+	+	+		
ЗК09	+	+	+						+			+	+		+	+		+	+																+	+	+	+				+	
ЗК10	+	+												+								+																					
ЗК11					+	+	+	+									+																										
ЗК12				+							+	+				+		+					+	+																		+	
ЗК13			+	+																																						+	
СК01																			+				+	+				+	+	+	+	+				+	+	+	+	+	+		
СК02													+						+	+		+			+	+					+	+						+	+	+			
СК03															+			+	+			+			+		+	+	+								+	+	+	+			
СК04																											+					+								+	+		
СК05																										+					+	+								+	+		
СК06																						+				+	+	+	+											+	+		
СК07																									+											+			+	+	+		
СК08																																			+	+							

VIII. Матриця забезпечення програмних результатів навчання (ПРН) відповідними компонентами освітньої програми «Журналістика» зі спеціальності 061 Журналістика

	ОК 01	ОК 02	ОК 03	ОК 04	ОК 05	ОК 06	ОК 07	ОК 08	ОК 09	ОК 10	ОК 11	ОК 12	ОК 13	ОК 14	ОК 15	ОК 16	ОК 17	ОК 18	ОК 19	ОК 20	ОК 21	ОК 22	ОК 23	ОК 24	ОК 25	ОК 26	ОК 27	ОК 28	ОК 29	ОК 30	ОК 31	ОК 32	ОК 33	ОК 34	ОК 35	ОК 36	ОК 37	ОК 38	ОК 39	ОК 40																	
ПР01	+								+		+	+		+					+				+																																		
ПР02													+		+	+	+	+	+	+	+		+		+	+	+	+	+	+	+							+	+	+	+	+															
ПР03				+									+						+		+		+			+					+	+								+	+	+	+	+													
ПР04		+		+					+		+	+	+		+							+	+													+	+	+	+	+	+	+	+	+			+										
ПР05		+												+	+				+	+		+				+	+	+	+	+	+	+			+						+	+															
ПР06							+			+									+		+						+						+	+										+	+												
ПР07							+			+											+																									+	+										
ПР08		+		+								+											+				+										+								+	+											
ПР09																						+																																			
ПР10							+			+												+																																			
ПР11				+							+	+				+	+	+				+	+																												+						
ПР12			+	+																																																					
ПР13																								+			+						+	+															+	+							
ПР14																						+					+																							+	+		+				
ПР15																+				+	+		+				+	+	+	+																				+	+	+	+				
ПР16																				+							+								+	+															+	+					
ПР17																												+																								+	+	+			
ПР18										+		+											+																																		
ПР19				+	+	+	+	+	+	+													+	+	+																										+	+	+				
ПР20	+			+		+	+	+				+											+																															+			
ПР21																		+										+				+	+																								
ПР22																																																								+	+

Керівник проєктної/робочої групи (гарант освітньої програми):  **Ірина ХЛИСТУН**