

МІНІСТЕРСТВО ОСВІТИ І НАУКИ УКРАЇНИ
Уманський державний педагогічний університет
імені Павла Тичини

ОСВІТНЯ ПРОГРАМА
(освітньо-професійна)

«Середня освіта (Українська мова і література.
Мова і література польська)»

першого (бакалаврського) рівня вищої освіти

за спеціальністю 014.01 Середня освіта (Українська мова і література)
галузі знань 01 Освіта / Педагогіка
Освітня кваліфікація: бакалавр

Професійна кваліфікація: учитель української мови і літератури, зарубіжної
літератури, польської мовизакладу середньої
загальної освіти (базовий рівень)

ЗАТВЕРДЖЕНО
ВЧЕНОЮ РАДОЮ УНІВЕРСИТЕТУ

Голова вченої ради
О. І. Безлюдний

протокол № 16 від 08.09.2021 р.

Освітня програма вводиться в дію з «08» вересня 2021 р.

Ректор проф. Безлюдний О. І.

наказ № 597 від 08.09.2021 р.

Умань 2021 р.

ЛИСТ ПОГОДЖЕННЯ

Освітньо-професійної програми «Середня освіта (Українська мова і література. Мова і література польська)»

ГАЛУЗЬ ЗНАНЬ	01 Освіта / Педагогіка
СПЕЦІАЛЬНІСТЬ	014.01 Середня освіта (Українська мова і література)
РІВЕНЬ ВИЩОЇ ОСВІТИ	Перший (бакалаврський)
СТУПІНЬ ВИЩОЇ ОСВІТИ	бакалавр
КВАЛІФІКАЦІЯ ОСВІТНЯ	Бакалавр середньої освіти
КВАЛІФІКАЦІЯ ПРОФЕСІЙНА	учитель української мови і літератури та зарубіжної літератури, польської мови закладу середньої загальної освіти (базовий рівень)

Освітньо-професійну (освітньо-наукову) програму схвалено на засіданні кафедри слов'янських мов та зарубіжної літератури УДПУ імені Павла Тичини (протокол № ___ від _____ 2021 р.)

Завідувач кафедри

І. В. Анікіна

Освітньо-професійну програму схвалено на засіданні вченої ради факультету української філології УДПУ імені Павла Тичини (протокол № 14 від 24.03 2021 р.)

Голова вченої ради

В. О. Коваль

Освітньо-професійну програму погоджено з навчально-методичним відділом УДПУ імені Павла Тичини

Начальник відділу

І. А. Денісюк

Освітньо-професійну програму погоджено на засіданні навчально-методичної ради УДПУ імені Павла Тичини

Голова ради

В. В. Розгон

ПЕРЕДМОВА

Освітньо-професійну програму розробила проєктна група факультету української філології Уманського державного педагогічного університету імені Павла Тичини

Керівник проєктної групи (гарант освітньої програми):

Тищенко Тетяна Миколаївна, кандидат філологічних наук, доцент, професор кафедри української мови та методики її навчання Уманського державного педагогічного університету імені Павла Тичини.

Члени проєктної групи:

Зелінська Оксана Юріївна, доктор філологічних наук, професор кафедри української мови та методики її навчання Уманського державного педагогічного університету імені Павла Тичини.

Гонца Ірина Семенівна, кандидат філологічних наук, доцент кафедри української мови та методики її навчання Уманського державного педагогічного університету імені Павла Тичини.

Осіпчук Галина Валентинівна, кандидат філологічних наук, доцент, кафедри слов'янських мов та зарубіжної літератури Уманського державного педагогічного університету імені Павла Тичини.

Ця освітня програма (освітньо-професійна програма) не може бути повністю чи частково відтворена, тиражована та розповсюджена без дозволу Уманського державного педагогічного університету імені Павла Тичини.

Рецензії-відгуки зовнішніх стейкхолдерів:

1. Завідувач кафедри слов'янських мов Прикарпатського національного університету імені Василя Стефаника, доктор філологічних наук, професор М. П. Лесюк

2. Учитель української мови та літератури ОЗЗСО І–ІІІ ступенів Буцької селищної ради Уманського району Черкаської обл. В. М. Бортник.

3. Директор Уманського краєзнавчого музею Наталія Білоус.

Рецензії-відгуки зовнішніх стейкхолдерів додаються.

I. Профіль освітньої програми зі спеціальності 014. 01 Середня освіта (Українська мова і література)

1 - Загальна інформація	
Повна назва вищого навчального закладу та структурного підрозділу	Уманський державний педагогічний університет імені Павла Тичини Факультет української філології Кафедра української мови та методики її навчання Кафедра української літератури, українознавства та методик їх навчання Кафедра слов'янських мов та зарубіжної літератури
Ступінь вищої освіти та назва кваліфікації мовою оригіналу	Бакалавр учитель української мови і літератури, зарубіжної літератури, польської мови закладу загальної середньої освіти
Офіційна назва освітньої програми	Освітньо-професійна програма Середня освіта (Українська мова і література. Мова і література (польська))
Тип диплому та обсяг освітньої програми	Диплом бакалавра, одиничний, 240 кредитів ЄКТС, термін навчання: 3 роки 10 місяців
Наявність акредитації	Серія НД № 2489132 Відповідно до рішення Акредитаційної комісії від 28 травня 2015 року протокол № 116 (наказ МОН України від 10.06.2015 р. № 1415л) з галузі знань (спеціальності) 01 Освіта / Педагогіка 014 Середня освіта визнано акредитованим за рівнем бакалавр (на підставі наказу МОН України від 19.12.2016 р. № 1565). Термін дії сертифіката до 1 липня 2025 року.
Цикл/рівень	FQ – ENEA – перший цикл, QF-LLL – 7 рівень, НПК – 7 рівень.
Передумови	Наявність повної загальної середньої освіти
Мова(и) викладання	Українська, польська, англійська
Термін дії освітньої програми	3 роки 10 місяців
Інтернет – адреса постійного розміщення опису освітньої програми	http://ff.udpu.org.ua/navchannya/osvitni-prohramy-2/os-bakalavr
2 - Мета освітньої програми	
Формувати професійні компетентності майбутніх учителів української мови і літератури та зарубіжної літератури і польської мови, здатних розв'язувати типові завдання у сфері організації та провадження освітньої діяльності в закладах загальної середньої освіти.	
3 - Характеристика освітньої програми	
Предметна область (галузь знань, спеціальність, спеціалізація (за наявності))	Українська мова та література. Мова і література (польська). Програма передбачає такі компоненти: - обов'язкові дисципліни – 153 кредити ЄКТС (4590 годин) - дисципліни вільного вибору – 60 кредитів ЄКТС (1800 годин); - практична підготовка – 24 кредити; - атестація – 3 кредити.

Орієнтація освітньої програми	Програма ґрунтується на загальновідомих наукових результатах із мовознавства та літературознавства, спрямована на інтеграцію фахової підготовки у галузі української та польської філології з інноваційною діяльністю, подальшу професійну та наукову кар'єру.
Основний фокус освітньої програми та спеціалізації	Загальна освіта за предметною галуззю з урахуванням спеціалізацій. Ключові слова: освіта, українська мова і література, зарубіжна література, польська мова, польська література.
Особливості програми	навчання проводять двома мовами – українською і польською; окремі курси дисциплін, пов'язані з вивченням польської мови, читають запрошені польські науково-педагогічні працівники, викладачі Уманського державного педагогічного університету, які закінчили магістратуру чи пройшли науково-педагогічне стажування у вищих навчальних закладах Польщі. Навчаючись за цією освітньою програмою, студенти мають можливість одержати диплом і польського навчального закладу. Студенти беруть участь у спеціальних семінарах разом зі студентами-учасниками програм МіГуС, Еразмус.
4 – Придатність випусників до працевлаштування та подальшого навчання	
Придатність до працевлаштування	Бакалавр може працювати в освітній та літературно-видавничій галузях; забезпечувати освітній процес у закладах середньої освіти, у засобах масової інформації, PR-технологіях; в органах державної виконавчої влади; в апараті (секретаріаті) органів місцевого самоврядування; у різноманітних фондах, спілках, фундаціях гуманітарного спрямування, музеях, мистецьких і культурних центрах тощо. Випусники програми спрямовані на освітню діяльність відповідно до чинного Національного класифікатора України (ДК 003:2010). Фахівці здатні обіймати такі первинні посади: 3439 – фахівець (українська мова і література, польська мова і література); 3340 – лаборант (освіта); викладач-стажист; 3491 – лаборант наукового підрозділу (українська мова і література); 3431 – відповідальний секретар редакції; інспектор з контролю за виконанням доручень; секретар адміністративний; секретар органу самоорганізації населення; секретар комітету (організації, підприємства, установи); 3435 - організатор діловодства.
Подальше навчання	Можливість навчатися за програмою другого (магістерського) рівня вищої освіти за спеціальністю 014 Середня освіта (Українська мова і література), 014 Середня освіта. Мова і література (польська) або за іншими спорідненими спеціальностями.
5 - Викладання та оцінювання	
Викладання та навчання	Програмою передбачено студентоцентризований стиль навчання, самонавчання, проблемно зорієнтоване навчання. Лекційні курси поєднано із семінарськими, практичними, лабораторними заняттями, спеціальними та педагогічними практиками.
Оцінювання	Екзамени (усні для концептуальних частин та письмові – для перевірки основних знань), заліки, захисти практики, курсових

	робіт, атестація.
6 – Програмні компетентності	
Інтегральна компетентність	Здатність розв'язувати проблемні питання та вирішувати практичні завдання з української мови і літератури, польської мови та літератури в галузі середньої освіти, що передбачає застосування теорій та методів освітніх наук і характеризується комплексністю педагогічних умов організації навчально-виховного процесу в основній (базовій) середній школі.
Загальні компетентності (ЗК)	<p>ЗК 1. Здатність діяти на основі етичних міркувань (мотивів).</p> <p>ЗК 2. Здатність діяти як відповідальний громадянин та брати участь у суспільному житті на різних рівнях (громадянська компетентність).</p> <p>ЗК 3. Здатність до міжособистісної взаємодії, роботи в команді в різних соціальних ситуаціях, критичного оцінювання соціальних подій і явищ (соціальна компетентність).</p> <p>ЗК 4. Здатність приймати ефективні рішення у професійній діяльності та відповідально ставитися до обов'язків, мотивувати інших до досягнення спільної мети (лідерська компетентність).</p> <p>ЗК 5. Здатність до пошуку, оброблення та аналізу інформації з різних джерел, опанування медіаграмотністю.</p> <p>ЗК 6. Здатність застосовувати набуті знання в практичних ситуаціях.</p> <p>ЗК 7. Здатність вчитися і професійно самореалізовуватися впродовж життя, цінувати багатоманітність у суспільстві (культура самовираження).</p> <p>ЗК 8. Здатність спілкуватися державною мовою усно і письмово.</p> <p>ЗК 9. Здатність використовувати знання іноземної мови в освітній діяльності та для особистісного зростання.</p> <p>ЗК 10. Здатність до прогнозування результатів педагогічної взаємодії та адаптації до діяльності в мінливих умовах освітнього середовища.</p> <p>ЗК 11. Здатність виявляти повагу та цінувати українську національну культуру, багатоманітність і мультикультурність у суспільстві (культурна компетентність).</p> <p>ЗК 12. Здатність організовувати безпечне освітнє середовище, включно з інклюзивним, використовувати здоров'язберезувальні технології під час освітнього процесу.</p>
Фахові компетентності спеціальності (ФК)	<p>ФК 1. Здатність формувати в учнів предметні компетентності.</p> <p>ФК 2. Здатність застосовувати у власній практичній діяльності сучасні підходи (особистісно зорієнтований, діяльнісний, компетентнісний) до викладання української мови та літератури, зарубіжної літератури та польської мови і літератури на підставі передового українського й міжнародного досвіду, ефективні методи й освітні технології навчання.</p> <p>ФК 3. Здатність здійснювати об'єктивний контроль і оцінювання рівня навчальних досягнень учнів з української мови та літератури, польської мови і зарубіжної літератури, аналізувати особливості сприйняття та засвоєння учнями навчальної інформації з метою корекції й оптимізації освітнього процесу.</p> <p>ФК 4. Здатність використовувати досягнення сучасної науки в галузі теорії та історії української мови й літератури, польської мови та літератури в загальноосвітніх навчальних закладах, практиці</p>

навчання української мови й літератури, польської мови та зарубіжної літератури.

ФК 5. Здатність вільно володіти мовами, які вивчаються, адекватно використовувати мовні ресурси, демонструвати сформовану мовну й мовленнєву компетенції в процесі фахової і міжособистісної комунікації, володіти різними засобами мовної поведінки в різних комунікативних контекстах.

ФК 6. Здатність використовувати когнітивно-дискурсивні вміння, спрямовані на сприйняття й породження зв'язних монологічних і діалогічних текстів в усній і письмовій формах, володіти методикою розвитку зв'язного мовлення учнів у процесі говоріння й підготовки творчих робіт.

ФК 7. Здатність орієнтуватися в літературному процесі на тлі світового (від давнини до сучасності), уміння використовувати здобутки українського письменства для формування національної свідомості, культурного світогляду учнів, їхньої моралі, ціннісних орієнтацій у сучасному суспільстві.

ФК 8. Здатність критично осмислювати нові художні тенденції в українській та світовій літературі, використовувати фахові знання з літератури, уміння й навички в галузі порівняльного літературознавства для аналізу літературного процесу.

ФК 9. Здатність інтерпретувати й зіставляти мовні та літературні явища, використовувати різні методи й методики аналізу тексту.

ФК 10. Здатність власною державницькою позицією, особистою мовною культурою, ерудицією, повагою й любов'ю до української мови, літератури, історії виховувати національно свідомих громадян України.

ФК 11. Здатність розуміти закономірності розвитку польської мови; використовувати мовний матеріал лінгвокраїнознавчого мінімуму із соціально-побутової, соціально-культурної та ділової сфери спілкування.

ФК 12. Здатність оперувати основними поняттями і категоріями методики навчання польської мови; теоретичних засад формування в учнів іншомовної лексичної, граматичної і фонетичної компетенцій; сучасних підходів до формування в учнів іншомовної мовленнєвої компетенції в аудіюванні, читанні, говорінні та письмі; форм, видів і способів контролю рівня сформованості мовної, мовленнєвої і соціокультурної компетенцій.

ФК 13. Здатність дотримуватися сучасних норм української та польської мов, володіти польською мовою на рівні не нижче С1, використовувати різні форми й види комунікації в освітній діяльності, обирати мовні засоби відповідно до стилю й типу тексту.

ФК 14. Здатність виконувати власне дослідження (проект), узагальнювати й оприлюднювати результати діяльності з розроблення актуальної проблеми (у фахових виданнях, виступах тощо); застосовувати елементи теоретичного й експериментального дослідження у професійній діяльності.

ФК 15. Здатність взаємодіяти зі спільнотами (на місцевому, регіональному, національному, європейському й глобальному рівнях) для розвитку професійних знань і фахових компетентностей, використання перспективного практичного досвіду й мовно-літературного контексту для реалізації освітніх цілей.

ФК 16. Здатність розуміти вимоги до діяльності за спеціальністю, зумовлені необхідністю забезпечення сталого розвитку України, її зміцнення як демократичної, соціальної, правової держави.

7 – Програмні результати навчання

ПРН 1. Знати сучасні філологічні й дидактичні засади навчання української мови і літератури, зарубіжної літератури та польської мови.

ПРН 2. Бути обізнаним із елементами теоретичного й експериментального (пробного) дослідження в професійній сфері та методами їхньої реалізації.

ПРН 3. Уміти працювати з теоретичними та науково-методичними джерелами (зокрема цифровими), знаходити, обробляти, систематизувати й застосовувати в освітній діяльності сучасну наукову інформацію, бібліографію, комп'ютерні технології.

ПРН 4. Знати основні функції й закони розвитку мови як суспільного явища, різнорівневу (системну) організацію української та польської мов та її норми, особливості використання мовних одиниць у певному контексті.

ПРН 5. Володіти комунікативною мовленнєвою компетентністю з української та іноземних мов (лінгвістичний, соціокультурний, прагматичний компоненти відповідно до загальноєвропейських рекомендацій із мовної освіти), бути здатним удосконалювати та підвищувати власний компетентнісний рівень.

ПРН 6. Знати провідні тенденції розвитку літературного процесу в Україні та світі, зокрема Польщі, специфіку його перебігу в культурному контексті, зміст естетичних теорій, методів, напрямів, течій, стилів, жанрів; твори української та світової класики й сучасності.

ПРН 7. Володіти різними видами аналізу художнього твору, визначати його жанрово-стильову своєрідність, місце в літературному процесі, традиції та новаторство, зв'язок твору із фольклором, міфологією, релігією, філософією, значення для національної культури.

ПРН 8. Використовувати гуманістичний потенціал української літератури та фольклору, української мови та діалектології для формування духовного світу юного покоління громадян України, зарубіжної літератури, зокрема польської, – для розширення їх світогляду.

ПРН 9. Використовувати основні поняття лінгвістики та літературознавства у системно-структурних зв'язках з предметами освітньої галузі.

ПРН 10. Знати державний стандарт загальної середньої освіти, навчальні програми з української мови та літератури, зарубіжної літератури, польської мови як іноземної для ЗЗСО та практичні шляхи їхньої реалізації в різних видах урочної та позаурочної діяльності.

ПРН 11. Дотримуватися сучасних мовних норм з польської та української мови, володіти польською мовою на рівні не нижче С1, використовувати різні форми й види комунікації в освітній діяльності, обирати мовні засоби відповідно до стилю й типу тексту.

ПРН 12. Творчо-критично мислити, креативно використовувати різні теорії й досвід (український, закордонний), розуміти закономірності й особливості розвитку та функціонування психічних явищ у процесі вирішення соціальних і професійних завдань.

ПРН 13. Уміти організувати освітній процес у ЗЗСО (співпрацю в команді), реалізувати професійно-практичні засади навчання української мови та літератури, польської мови та зарубіжної літератури, керувати пізнавальною діяльністю учнів.

ПРН 14. Володіти основами професійної культури, створювати й редагувати тексти фахового змісту.

ПРН 15. Володіти методами й методиками діагностування навчальних досягнень учнів з української мови та літератури, польської мови та зарубіжної літератури; уміти здійснювати педагогічний супровід самовизначення учнів, підготовку до майбутньої професії.

ПРН 16. Бути здатним до рефлексії, мати навички оцінювання непередбачуваних проблем у професійній діяльності й обдуманого вибору шляхів їх розв'язання.

ПРН 17. Формувати комунікаційну стратегію з колегами, соціальними партнерами, учнями (вихованцями) та їхніми батьками із дотриманням етичних норм спілкування.

ПРН 18. Бути здатним учитися впродовж життя і вдосконалювати з високим рівнем автономності набуту під час навчання кваліфікацію.

ПРН 19. Керуватися у своїй діяльності принципами толерантності, творчого діалогу, співробітництва, взаємоповаги до всіх учасників освітнього процесу.

ПРН 20. Бути здатним організувати, аналізувати, критично оцінювати власну професійну діяльність та нести відповідальність за її результати.

ПРН 21. Забезпечувати охорону життя й здоров'я учнів в освітньому процесі та позаурочній діяльності.

ПРН 22. Ефективно спілкуватися в колективі, науково-навчальній, соціально-культурній та офіційно-ділових сферах; виступати перед аудиторією, брати участь у дискусіях, обстоювати власну думку (позицію), дотримуватися культури поведінки й мовленнєвого спілкування.

ПРН 23. Бути здатним аналізувати соціально й особистісно значущі світоглядні проблеми, приймати рішення на підставі сформованих ціннісних орієнтирів.

8 – Ресурсне забезпечення реалізації програми

Кадрове забезпечення	Склад проектної групи освітньої програми, професорсько-викладацький склад, залучений до викладання навчальних дисциплін за спеціальністю, відповідають Ліцензійним умовам упровадження освітньої діяльності на першому (бакалаврському) рівні вищої освіти.
Матеріально-технічне забезпечення	Наявна матеріально-технічна база, що забезпечує проведення всіх видів лабораторної, практичної, дисциплінарної та міждисциплінарної підготовки та науково-дослідної роботи студентів. Обладнаний комп'ютерний клас. Працюють лабораторії «Східноподільський лінгвокраєзнавчий науково-координаційний центр», «Проблеми підготовки студентів-філологів до українознавчої роботи в школі», «Театр Слова», «Центр дослідження вишивки Східного Поділля», «Центра творчої майстерності вчителя імені С. Павленка», науково-методичний кабінет, Польський культурно-освітній центр УДПУ.
Інформаційне та навчально – методичне забезпечення	Освітній процес забезпечений навчально-методичними комплексами, підручниками та посібниками. Навчальні курси розміщені в системі інформаційно-освітнього середовища для студентів очної та заочної (дистанційної) форм навчання. Наукові роботи завантажені в інституційній репозитарій університету.

9 – Академічна мобільність

Національна кредитна мобільність	Укладені угоди: - з військовою академією (м. Одеса) «Про військову підготовку студентів за програмою підготовки офіцерів запасу», - із Сумським державним університетом «Про військову підготовку студентів за програмою підготовки офіцерів запасу», - з ДП «Український дитячий центр «Молода гвардія»» (для здійснення педагогічної діяльності та проходження виробничої практики), - з ТОВ «Лижна школа» (Буковель) для проведення практик студентів та надання методичної допомоги майбутнім вчителям.
Міжнародна кредитна мобільність	Реалізуються програми подвійного диплома: Університет у м. Порту (Португалія), Тракійський університет у м. Стара Загора (Болгарія),

	<p>Державна вища школа професійної освіти ім. Іполіта Цегельського у м. Гнезно (Польща), Поморська академія у м. Слупську (Польща), Державна вища професійна школа імені Я.А. Коменського у м. Лешно (Польща), Академія імені Яна Длугоша в м. Ченстохові (Польща), Інститут європейської культури Познанського університету імені Адама Міцкевича в м. Гнезно (Польща), Державна вища школа професійної освіти в м. Хелмі (Польща).</p>
<p>Навчання іноземних здобувачів вищої освіти</p>	<p>Передбачена можливість навчання іноземних студентів. Іноземні студенти навчаються в одній групі зі студентами-українцями, до них застосовуються ті самі вимоги, що й до українців.</p>

II. Перелік компонентів освітньо-професійної програми

Код н/д	Компоненти освітньої програми (навчальні дисципліни, курсові проекти(роботи), практики, кваліфікаційна робота)	Кількість кредитів	Форма підсумк. контролю
1	2	3	4
Обов'язкові компоненти ОП			
ОК 01	Україна: історія, культура, ментальність	3	залік
ОК 02	Громадянське суспільство	3	екзамен
ОК 03	Краєзнавство Польщі	3	залік
ОК 04	Філософія слова	3	екзамен
ОК 05	Фізичне виховання	3	залік
ОК 06	Іноземна мова	8	залік
ОК 07	Вступ до мовознавства	3	екзамен
ОК 08	Вступ до літературознавства	3	екзамен
ОК 09	Практичний курс польської мови	10	залік, екзамен
ОК 10	Сучасна українська літературна мова	18	екзамен, екзамен, залік, екзамен, залік, екзамен
ОК 11	Теоретичний курс польської мови	4	екзамен
ОК 12	Історія української літератури	20	екзамен, екзамен, екзамен, залік, екзамен
ОК 13	Історія зарубіжної літератури (з польською включно)	12	екзамен, екзамен, екзамен, екзамен
ОК 14	Дитяча література і практикум з виразного читання	3	залік
ОК 15	Старослов'янська мова	3	залік
ОК 16	Українська діалектологія (з ономастикою)	3	залік
ОК 17	Контрастивний курс історичної граматики української мови	3	екзамен
ОК 18	Історія української літературної мови	3	екзамен
ОК 19	Український і польський фольклор	3	залік
ОК 20	Педагогіка	4	екзамен
ОК 21	Психологія	4	екзамен
ОК 22	Методика навчання української мови	8	залік, екзамен
ОК 23	Методика навчання української літератури	8	залік, екзамен
ОК 24	Методика навчання польської мови	4	екзамен
ОК 25	Методика навчання зарубіжної літератури	3	екзамен
ОК 26	Медіаграмотність	3	залік
ОК 27	ІТ у мовно-літературній освіті	3	залік
ОК 28	Науково-критичне письмо	3	залік
ОК 29	Курсова робота з української мови або літератури	1	захист
ОК 30	Курсова робота з методики навчання української мови або літератури	1	захист
		153	
Вибіркові компоненти ОП - 60 кредитів			
	Практична підготовка	24	
	Навчальна практика	9	
ПП 01	Навчальна (фольклорна) практика	3	залік
ПП 02	Навчальна (ономастико-діалектологічна) практика	3	залік
ПП 03	Навчальна (психолого-педагогічна) практика	3	залік
	Виробнича практика	15	
ПП 04	Виробнича (педагогічна) практика	9	екзамен
ПП 05	Виробнича (педагогічна) практика	6	екзамен
	Атестація	3	екзамен
Загальний обсяг вибіркового компонента: 60			
ЗАГАЛЬНИЙ ОБСЯГ ОСВІТНЬОЇ ПРОГРАМИ 240			

III. ЛОГІЧНА ПОСЛІДОВНІСТЬ ОСВІТНІХ КОМПОНЕНТ ОСВІТНЬОЇ ПРОГРАМИ

Код н/д	Обов'язкові компоненти ОП (навчальні дисципліни, практики, атестація)
1 семестр	
ОК 01	Україна: історія, культура, ментальність
ОК 03	Краєзнавство Польщі
ОК 05	Фізичне виховання
ОК 06	Іноземна мова
ОК 07	Вступ до мовознавства
ОК 08	Вступ до літературознавства
ОК 09	Практичний курс польської мови
ОК 10	Сучасна українська літературна мова
ОК 12	Історія української літератури
ОК 15	Старослов'янська мова
ОК 26	Медіаграмотність
2 семестр	
ОК 02	Громадянське суспільство
ОК 05	Фізичне виховання
ОК 06	Іноземна мова
ОК 09	Практичний курс польської мови
ОК 10	Сучасна українська літературна мова
ОК 12	Історія української літератури
ОК 13	Історія зарубіжної літератури
ОК 14	Дитяча література і практикум з виразного читання
ОК 17	Контрастивний курс історичної граматики української мови
ОК 19	Український і польський фольклор
ПП 01	Навчальна (фольклорна) практика
3 семестр	
ОК 04	Філософія слова
ОК 06	Іноземна мова
ОК 09	Практичний курс польської мови
ОК 10	Сучасна українська літературна мова
ОК 12	Історія української літератури
ОК 13	Історія зарубіжної літератури
ОК 20	Педагогіка
ОК 21	Психологія
4 семестр	
ОК 06	Іноземна мова
ОК 09	Практичний курс польської мови
ОК 10	Сучасна українська літературна мова
ОК 12	Історія української літератури
ОК 13	Історія зарубіжної літератури (з польською включно)
ОК 16	Українська діалектологія (з ономастикою)
ПП 03	Навчальна (психолого-педагогічна) практика
5 семестр	
ОК 10	Сучасна українська мова
ОК 11	Теоретичний курс польської мови
ОК 12	Історія української літератури
ОК 13	Історія зарубіжної літератури (з польською включно)
ОК 18	Історія української літературної мови
ОК 22	Методика навчання української мови
ОК 23	Методика навчання української літератури
ОК 25	Методика навчання зарубіжної літератури

ОК 27	ІТ у мовно-літературній освіті
ОК 28	Науково-критичне письмо
ПП 02	Навчальна (ономастико-діалектологічна) практика
6 семестр	
ОК 10	Сучасна українська літературна мова
ОК 11	Теоретичний курс польської мови
ОК 12	Історія української літератури
ОК 13	Історія зарубіжної літератури
ОК 22	Методика навчання української мови
ОК 23	Методика навчання української літератури
ОК 29	Курсова робота з української мови або літератури
7 семестр	
ОК 12	Історія української літератури
ОК 13	Історія зарубіжної літератури
ОК 22	Методика навчання української мови
ОК 23	Методика навчання української літератури
ОК 24	Методика навчання польської мови
ОК 30	Курсова робота з методики навчання української мови або літератури
ПП 04	Виробнича (педагогічна) практика
8 семестр	
ОК 13	Історія зарубіжної літератури
ПП 05	Виробнича (педагогічна) практика
	Атестація

IV. ОПИС ПРОГРАМИ

Компетентності, якими повинен оволодіти здобувач вищої освіти	Програмні результати навчання	Найменування навчальних дисциплін, практик
Обов'язкові компоненти ОП		
ЗК / ФК	ПРН	Назва дисципліни
ЗК 1, ЗК 2, ЗК 11, ФК 10	ПРН 8, ПРН 12, ПРН 22, ПРН 23	ОК 01 Україна: історія, культура, ментальність
ЗК 1, ЗК 2, ЗК 4, ЗК 11, ФК 10	ПРН 8, ПРН 12, ПРН 22, ПРН 23	ОК 02 Громадянське суспільство
ЗК 3, ЗК 6, ЗК 9, ФК 11, ФК 15	ПРН 5, ПРН 11, ПРН 22, ПРН 23	ОК 03 Краєзнавство Польщі
ЗК 6, ЗК 8, ЗК 11, ФК 4, ФК 7	ПРН 4, ПРН 6, ПРН 7, ПРН 12, ПРН 23	ОК 04 Філософія слова
ЗК 4, ЗК 12	ПРН 19, ПРН 21	ОК 05 Фізичне виховання
ЗК 7, ЗК 9, ФК 5, ФК 15	ПРН 5, ПРН 18, ПРН 19, ПРН 22	ОК 06 Іноземна мова
ЗК 6, ЗК 7, ЗК 11, ФК 1, ФК 4	ПРН 1, ПРН 4, ПРН 5, ПРН 8, ПРН 9, ПРН 22	ОК 07 Вступ до мовознавства
ЗК 6, ЗК 7, ЗК 11, ФК 1, ФК 4, ФК 8	ПРН 1, ПРН 6, ПРН 7, ПРН 8, ПРН 9, ПРН 22	ОК 08 Вступ до літературознавства
ЗК 3, ЗК 6, ЗК 7, ЗК 9, ФК 1, ФК 5, ФК 11, ФК 12, ФК 13, ФК 15	ПРН 1, ПРН 4, ПРН 5, ПРН 9, ПРН 11, ПРН 14, ПРН 22	ОК 09 Практичний курс польської мови
ЗК 6, ЗК 7, ЗК 8, ЗК 11, ФК 1, ФК 5, ФК 9, ФК 10, ФК 13, ФК 14	ПРН 1, ПРН 2, ПРН 4, ПРН 5, ПРН 8, ПРН 9, ПРН 22	ОК 10 Сучасна українська літературна мова
ЗК 6, ЗК 7, ЗК 9, ФК 5, ФК 1, ФК 5, ФК 11, ФК 12, ФК 13, ФК 15	ПРН 1, ПРН 4, ПРН 5, ПРН 9, ПРН 11, ПРН 22	ОК 11 Теоретичний курс польської мови
ЗК 6, ЗК 7, ЗК 11, ФК 1, ФК 4, ФК 7, ФК 8, ФК 9, ФК 10, ФК 14, ФК 15	ПРН 1, ПРН 2, ПРН 6, ПРН 7, ПРН 8, ПРН 9, ПРН 22	ОК 12 Історія української літератури
ЗК 6, ЗК 7, ЗК 11, ФК 1, ФК 4, ФК 7, ФК 8, ФК 9, ФК 10, ФК 15	ПРН 1, ПРН 6, ПРН 7, ПРН 8, ПРН 9, ПРН 22	ОК 13 Історія зарубіжної літератури
ЗК 6, ЗК 7, ЗК 11, ФК 1, ФК 10	ПРН 1, ПРН 6, ПРН 7, ПРН 8, ПРН 9, ПРН 22	ОК 14 Дитяча література і практикум з виразного читання
ЗК 6, ФК 4, ФК 9, ФК 10	ПРН 1, ПРН 5, ПРН 9, ПРН 22	ОК 15 Старослов'янська мова
ЗК 3, ЗК 11, ФК 9, ФК 10, ФК 15	ПРН 1, ПРН 5, ПРН 8, ПРН 9, ПРН 22	ОК 16 Українська діалектологія (з ономастикою)
ЗК 6, ЗК 7, ЗК 11, ФК 4, ФК 9, ФК 10	ПРН 1, ПРН 4, ПРН 5, ПРН 8, ПРН 9, ПРН 22	ОК 17 Контрастивний курс історичної граматики української мови
ЗК 2, ЗК 3, ЗК 8, ФК 1, ФК 4, ФК 9, ФК 10	ПРН 1, ПРН 4, ПРН 5, ПРН 8, ПРН 9, ПРН 22, ПРН 23	ОК 18 Історія української літературної мови
ЗК 6, ЗК 7, ЗК 11, ФК 4, ФК 7, ФК 9, ФК 15	ПРН 1, ПРН 7, ПРН 8, ПРН 9, ПРН 22	ОК 19 Український і польський фольклор
ЗК 2, ЗК 3, ЗК 4, ЗК 5, ЗК 7, ЗК 10, ЗК 12, ФК 2, ФК 3, ФК 16	ПРН 1, ПРН 2, ПРН 10, ПРН 12, ПРН 13, ПРН 15, ПРН 16, ПРН 17, ПРН 18, ПРН 19, ПРН 20, ПРН 22	ОК 20 Педагогіка
ЗК 2, ЗК 3, ЗК 5, ЗК 10, ФК 3, ФК 16	ПРН 12, ПРН 13, ПРН 15, ПРН 16, ПРН 17, ПРН 18, ПРН 19,	ОК 21 Психологія

	ПРН 20, ПРН 22	
ЗК 4, ЗК 6, ЗК 8, ЗК 10, ЗК 12, ФК 1, ФК 2, ФК 3, ФК 4, ФК 14, ФК 16	ПРН 1, ПРН 2, ПРН 10, ПРН 12, ПРН 13, ПРН 15, ПРН 16, ПРН 18, ПРН 20, ПРН 21	ОК 22 Методика навчання української мови
ЗК 4, ЗК 6, ЗК 10, ЗК 12, ФК 1, ФК 2, ФК 3, ФК 4, ФК 14, ФК 16	ПРН 1, ПРН 2, ПРН 10, ПРН 12, ПРН 13, ПРН 15, ПРН 16, ПРН 18, ПРН 20, ПРН 21	ОК 23 Методика навчання української літератури
ЗК 4, ЗК 6, ЗК 9, ЗК 10, ЗК 12, ФК 1, ФК 2, ФК 3, ФК 4, ФК 5, ФК 12, ФК 13, ФК 16	ПРН 1, ПРН 10, ПРН 11, ПРН 12, ПРН 13, ПРН 15, ПРН 16, ПРН 18, ПРН 20, ПРН 21	ОК 24 Методика навчання польської мови
ЗК 4, ЗК 6, ЗК 10, ЗК 12, ФК 1, ФК 2, ФК 3, ФК 4, ФК 16	ПРН 1, ПРН 10, ПРН 12, ПРН 13, ПРН 15, ПРН 16, ПРН 18, ПРН 20, ПРН 21	ОК 25 Методика навчання зарубіжної літератури
ЗК 1, ЗК 2, ЗК 3, ЗК 4, ЗК 5, ЗК 8, ФК 15	ПРН 3, ПРН 14, ПРН 19, ПРН 20, ПРН 22, ПРН 23	ОК 26 Медіаграмотність
ЗК 5, ЗК 6, ЗК 7, ФК 2, ФК 4, ФК 6	ПРН 1, ПРН 2, ПРН 3, ПРН 6, ПРН 7, ПРН 9, ПРН 12, ПРН 13, ПРН 19, ПРН 20	ОК 27 ІТ у мовно-літературній освіті
ЗК 1, ЗК 2, ЗК 3, ЗК 4, ЗК 5, ЗК 8, ФК 2, ФК 9, ФК 14	ПРН 2, ПРН 3, ПРН 14, ПРН 22	ОК 28 Науково-критичне письмо
ЗК 1, ЗК 5, ФК 6, ФК 9, ФК 14	ПРН 2, ПРН 3, ПРН 9, ПРН 14	ОК 29 Курсова робота з української мови або літератури
ЗК 1, ЗК 5, ФК 6, ФК 14	ПРН 2, ПРН 3, ПРН 9, ПРН 14	ОК 30 Курсова робота з методики навчання української мови або літератури
Практична підготовка ОП		
ФК / ЗК	ПРН	Назва практики
Навчальні практики		
ЗК 3, ЗК 5, ЗК 11, ФК 15, ФК 16	ПРН 2, ПРН 3, ПРН 8, ПРН 18, ПРН 20	ПП 01 Навчальна (фольклорна) практика
ЗК 3, ЗК 5, ЗК 11, ФК 15, ФК 16	ПРН 2, ПРН 3, ПРН 8, ПРН 18, ПРН 20	ПП 02 Навчальна (ономастико-діалектологічна) практика
ЗК 2, ЗК 3, ЗК 4, ЗК 6, ФК 15, ФК 16	ПРН 2, ПРН 12, ПРН 16, ПРН 17, ПРН 19, ПРН 20	ПП 03 Навчальна (психолого-педагогічна) практика
Виробничі практики		
ЗК 2, ЗК 3, ЗК 4, ЗК 6, ЗК 7, ЗК 8, ЗК 10, ЗК 12, ФК 1, ФК 2, ФК 3, ФК 4, ФК 10, ФК 14, ФК 15, ФК 16	ПРН 2, ПРН 3, ПРН 9, ПРН 10, ПРН 12, ПРН 13, ПРН 15, ПРН 16, ПРН 17, ПРН 19, ПРН 20, ПРН 21, ПРН 22	ПП 04 Виробнича (педагогічна) практика
ЗК 2, ЗК 3, ЗК 4, ЗК 6, ЗК 7, ЗК 9, ЗК 10, ЗК 12, ФК 1, ФК 2, ФК 3, ФК 4, ФК 12, ФК 14, ФК 15, ФК 16	ПРН 2, ПРН 3, ПРН 9, ПРН 10, ПРН 11, ПРН 12, ПРН 13, ПРН 15, ПРН 16, ПРН 17, ПРН 19, ПРН 20, ПРН 21, ПРН 22	ПП 05 Виробнича (педагогічна) практика

V. Форми атестації здобувачів вищої освіти

Атестація випускників освітньої програми здійснюється у формі складання комплексного кваліфікаційного екзамену з української мови і літератури з методиками їх навчання, випускного екзамену з польської мови з методикою навчання і завершується видачею документа державного зразка про присудження ступеня бакалавра та професійної кваліфікації: учитель української мови і літератури, зарубіжної літератури і польської мови закладу загальної середньої освіти.

зразка про присудження ступеня бакалавра та професійної кваліфікації: учитель української мови і літератури та зарубіжної літератури, учитель польської мови закладу середньої загальної освіти (базовий рівень).

Атестація здійснюється відкрито і публічно.

VI. Структурно-логічна схема ОП

Див. додаток А

VII. Матриця відповідності програмних компетентностей компонентам освітньої програми «Середня освіта (Українська мова і література. Мова і література польська)» зі спеціальності: 014.01 Середня освіта (Українська мова і література).

Див. додаток Б.

VIII. Матриця забезпечення програмних результатів навчання (ПРН) відповідними компонентами освітньої програми «Середня освіта (Українська мова і література. Мова і література польська)» зі спеціальності: 014.01 Середня освіта (Українська мова і література).

Див. додаток В.

Керівник проєктної групи
(гарант освітньої програми)

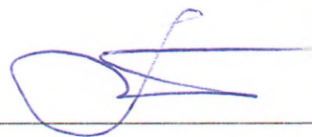

Т. М. Тищенко

VI. СТРУКТУРНО-ЛОГІЧНА СХЕМА ОП

Назва і код ОП

Обов'язкові компоненти ОП

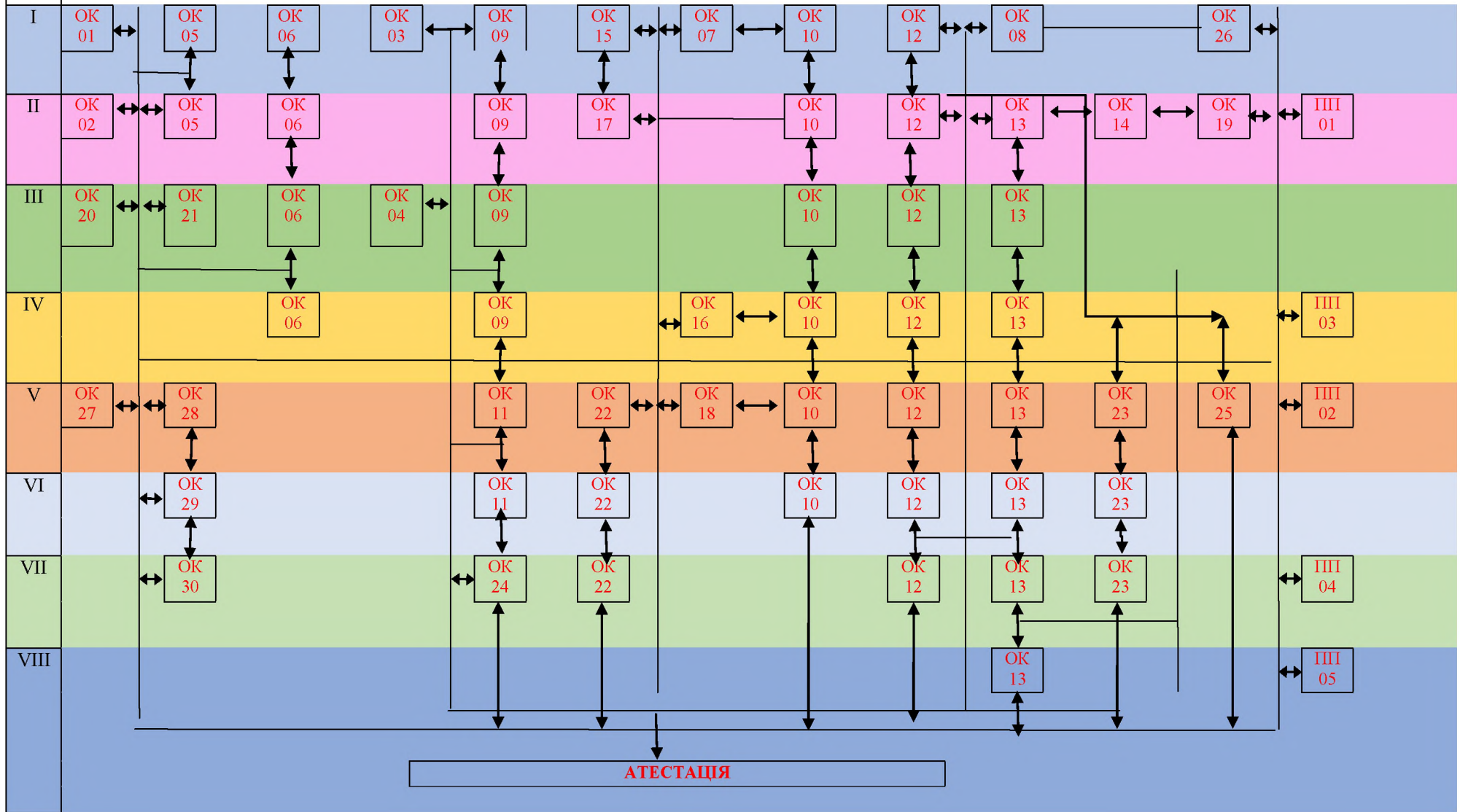

VII. Матриця відповідності програмних компетентностей компонентам освітньої програми
«Середня освіта (Українська мова і література. Мова і література (польська))» зі спеціальності 014.01 Середня освіта (Українська мова і література)

	ОК 01	ОК 02	ОК 03	ОК 04	ОК 05	ОК 06	ОК 07	ОК 08	ОК 09	ОК 10	ОК 11	ОК 12	ОК 13	ОК 14	ОК 15	ОК 16	ОК 17	ОК 18	ОК 19	ОК 20	ОК 21	ОК 22	ОК 23	ОК 24	ОК 25	ОК 26	ОК 27	ОК 28	ОК 29	ОК 30	ПП 01	ПП 02	ПП 03	ПП 04	ПП 05		
ЗК1																										+		+	+	+							
ЗК 2	+	+																+		+	+						+		+					+	+	+	
ЗК 3	+	+	+						+							+		+		+	+						+		+			+	+	+	+	+	
ЗК 4		+			+																+		+	+	+	+	+							+	+	+	
ЗК 5																					+						+	+	+	+	+	+	+	+			
ЗК 6			+	+			+	+	+	+	+	+	+	+	+		+		+	+	+	+	+	+	+	+		+						+	+	+	
ЗК 7						+	+	+	+	+	+	+	+	+			+		+									+								+	+
ЗК 8				+						+								+									+		+							+	
ЗК 9			+			+			+		+														+												+
ЗК 10																				+	+	+	+	+	+								+	+	+	+	
ЗК 11	+	+		+			+	+		+		+	+	+		+	+		+												+	+					
ЗК 12				+																+		+	+	+	+	+									+	+	
ФК 1							+	+	+	+	+	+	+					+			+	+	+	+	+										+	+	
ФК 2																				+		+	+	+	+	+		+	+						+	+	
ФК 3																				+	+	+	+	+	+										+	+	
ФК 4				+			+	+				+	+		+		+	+	+		+	+	+	+	+		+								+	+	
ФК 5						+			+	+	+														+												
ФК 6																												+			+	+					
ФК 7				+								+	+							+																	
ФК 8								+				+	+																								
ФК 9										+		+	+		+	+	+	+	+										+	+							
ФК 10	+	+								+		+	+	+	+	+	+	+																		+	
ФК 11			+						+		+																										
ФК 12									+		+														+												+
ФК 13									+	+	+														+												
ФК 14									+		+												+	+					+	+	+				+	+	
ФК 15			+			+			+		+	+				+			+								+					+	+	+	+	+	+
ФК 16																				+	+	+	+	+	+	+					+	+	+	+	+	+	

