

МІНІСТЕРСТВО ОСВІТИ І НАУКИ УКРАЇНИ
УМАНСЬКИЙ ДЕРЖАВНИЙ ПЕДАГОГІЧНИЙ УНІВЕРСИТЕТ
ІМЕНІ ПАВЛА ТИЧИНИ

ОСВІТНЯ ПРОГРАМА
(освітньо-професійна)

«Журналістика»

першого (бакалаврського) рівня вищої освіти

за спеціальністю 061 Журналістика
галузі знань 06 Журналістика

Освітня кваліфікація: бакалавр журналістики

ЗАТВЕРДЖЕНО
ВЧЕНОЮ РАДОЮ УНІВЕРСИТЕТУ

Голова вченої ради

Олександр БЕЗЛЮДНИЙ

(протокол № 7 від «28» грудня 2021 р.)

Освітня програма вводиться в дію з 01 вересня 2022 р.

Ректор 
Олександр БЕЗЛЮДНИЙ

(наказ № 184 від «31» грудня 2021 р.)

Умань, 2021 р.

ЛИСТ ПОГОДЖЕННЯ
освітньо-професійної програми «Журналістика»

ГАЛУЗЬ ЗНАНЬ	06 Журналістика
СПЕЦІАЛЬНІСТЬ	061 Журналістика
РІВЕНЬ ВИЩОЇ ОСВІТИ	перший (бакалаврський)
СТУПІНЬ ВИЩОЇ ОСВІТИ	бакалавр
КВАЛІФІКАЦІЯ ОСВІТНЯ	бакалавр журналістики

Освітньо-професійну програму схвалено на засіданні кафедри практичного мовознавства УДПУ імені Павла Тичини (протокол № 5 від 21 грудня 2021 р.)

Завідувач кафедри

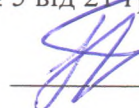
 Наталія ЦИМБАЛ

Освітньо-професійну програму «Журналістика» схвалено вченою радою факультету української філології УДПУ імені Павла Тичини (протокол № 7 від 23 грудня 2021 р.)

Голова вченої ради факультету

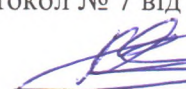
 Валентина КОВАЛЬ

Освітньо-професійну програму «Журналістика» погоджено навчально-методичним відділом УДПУ імені Павла Тичини

Начальник відділу

 Ірина ДЕНИСЮК

Освітньо-професійну програму «Журналістика» погоджено навчально-методичною радою УДПУ імені Павла Тичини

Голова ради

 Валентина РОЗГОН

ПЕРЕДМОВА

Освітньо-професійна програма розроблена проектною групою кафедри практичного мовознавства Уманського державного педагогічного університету імені Павла Тичини

Керівник проектної групи (гарант освітньої програми):

Хлисту́н Ірина Валенти́нівна, кандидат філологічних наук, доцент кафедри практичного мовознавства Уманського державного педагогічного університету імені Павла Тичини.

Члени проектної групи:

1. **Цимба́л Ната́лія Андрі́ївна**, кандидат філологічних наук, професор, завідувач кафедри кафедри практичного мовознавства Уманського державного педагогічного університету імені Павла Тичини.

2. **Павле́нко Мари́на Степа́нівна**, кандидат педагогічних наук, доцент кафедри української літератури, українознавства та методик їх навчання Уманського державного педагогічного університету імені Павла Тичини.

3. **Івано́ва Тетя́на Микола́ївна**, головний редактор газети «Уманська зоря»

1. Профіль освітньої програми зі спеціальності 061 «Журналістика»

1– Загальна інформація	
Повна назва вищого навчального закладу та структурного підрозділу	Уманський державний педагогічний університет імені Павла Тичини, факультет української філології, кафедра практичного мовознавства
Ступінь вищої освіти та назва кваліфікації мовою оригіналу	Перший (бакалаврський) рівень вищої освіти Освітня кваліфікація: бакалавр журналістики
Офіційна назва освітньої програми	Освітньо-професійна програма «Журналістика»
Тип диплома та обсяг освітньої програми	Диплом бакалавра, одиничний, 240 кредитів ЄКТС, термін навчання: 3 роки 10 місяців
Наявність акредитації	
Цикл/рівень	НРК України – 6 рівень, FQ-EHEA – перший цикл, EQF-LLL – 6 рівень
Передумови	Наявність повної загальної середньої освіти
Мова(и) викладання	Українська
Термін дії освітньої програми	3 роки 10 місяців
Інтернет – адреса постійного розміщення опису освітньої програми	https://ff.udpu.edu.ua/navchannya/osvitni-prohramy-2/os-bakalavr/
2– Мета освітньої програми	
Сформувати здатність випускника розв'язувати складні спеціалізовані завдання та практичні проблеми в галузі соціальних комунікацій, що передбачає застосування положень і методів соціальнокомунікаційних та інших наук.	
3– Характеристика освітньої програми	
Предметна галузь (галузь знань, спеціальність)	<i>Об'єкти вивчення та діяльності:</i> соціальні комунікації в різних їхніх виявах і видах; продукти соціального комунікування; аудиторія та інші споживачі (користувачі) цих продуктів. <i>Теоретичний зміст предметної області:</i> поняття про журналістику, рекламу та зв'язки з громадськістю, видавничу діяльність та редагування й інші види комунікаційної діяльності як соціальнокомунікаційні інститути. <i>Методи, методика та технології:</i> прикладні соціально-комунікаційні технології; методи й методики збору, обробки та поширення інформації, медіапланування, професійні норми та стандарти й інші спеціальні методики, що використовують у сфері соціальних комунікацій і вузькопрофесійних галузях соціального комунікування. <i>Інструменти та обладнання:</i> телевізійне та радіообладнання, комп'ютерна техніка, програмне забезпечення для обробки

	зображень, відео, звуку та верстки.
Орієнтація освітньої програми	Освітньо-професійна програма орієнтована на здобуття студентами професійних знань, умінь, навичок та інших компетенцій для успішного здійснення професійної діяльності у сфері соціальних комунікацій.
Основний фокус освітньої програми та спеціалізації	Професійна компетентність у сфері засобів масової комунікації, журналістська діяльність, створення й удосконалення медіатекстів та аудіовізуального продукту для різних ЗМІ. Ключові слова: соціальні комунікації, журналістика, видавнича справа, редагування.
Особливості програми	Програма передбачає теоретичні й практичні складники опанування фаху масмедійника, працівника друкованих, електронних та онлайн-ових ЗМІ; докладне вивчення процесу збору, опрацювання й оприлюднення соціально значущої інформації.
4– Придатність випусників до працевлаштування та подальшого навчання	
Придатність до працевлаштування	Випускники програми придатні до фахової роботи у сфері засобів масової комунікації, здійснювати журналістську діяльність, створювати й удосконалювати медіатексти й аудіовізуальний продукт для різних ЗМІ. Бакалавр журналістики може працювати як журналіст, кореспондент, телерадіоведучий, літературний редактор у засобах масової інформації, редактор відділу, адміністратор медіаресурсу. Фахівець здатен виконувати професійну роботу за кодами ДК 003:2010: 2451.2 – журналіст, журналіст мультимедійних видань засобів масової інформації; ведучий програми, випусковий, випусковий відповідальний; коментатор, кореспондент, кореспондент власний, кореспондент спеціальний; оглядач; редактор, член головної редакції, член колегії (редакційної); 3472 – радіо-, телеведучий; диктор; фахівець з інтерв'ювання; 3131 – фотокореспондент; 4143 – коректор (коригувальник тексту).
Подальше навчання	Право продовжувати навчання на другому (магістерському) рівні вищої освіти та здобувати додаткові кваліфікації у системі післядипломної освіти.
5 – Викладання та оцінювання	
Викладання та навчання	Підхід до викладання та навчання передбачає: упровадження принципів студентоцентрованого навчання з метою врахування освітніх цінностей та потреб суб'єкта навчальної діяльності; організацію навчальної діяльності на засадах особистісно зорієнтованого навчання; упровадження інтерактивних методів навчання з метою формування професійних навичок, що забезпечують розвиток критичного мислення у студентів; тісну співпрацю студентів із викладачами та науковцями, задіяними у сфері освіти; підтримку та консультування студентів з боку галузевих науково-дослідних інститутів; залучення до консультування студентів визнаних педагогів-практиків; інформаційну

	підтримку щодо участі студентів у конкурсах на одержання іменних стипендій, премій, грантів (у тому числі міжнародних); сприяння участі студентів у студентських наукових олімпіадах, конкурсах.
Оцінювання	<p>Формами контролю знань здобувачів освітньої програми є поточний, модульний і підсумковий. Поточний контроль здійснюють під час проведення практичних, лабораторних і семінарських занять, він має на меті перевірку рівня підготовленості здобувача вищої освіти до виконання конкретної роботи.</p> <p>Модульний контроль проходить після вивчення програмного матеріалу кожного змістового модуля. Форму модульного контролю (у вигляді тестів, письмової контрольної роботи, колоквиуму, результату експерименту, що можна оцінити кількісно) обирає лектор дисципліни. Після проведення модульного контролю з усіх змістових модулів і визначення їх рейтингових оцінок лектор дисципліни визначає загальний рейтинг здобувача з навчальної роботи.</p> <p>Підсумковий контроль передбачає семестровий контроль та атестацію здобувачів вищої освіти. Здобувач допускається до семестрового контролю, якщо він виконав усі види робіт, завдань, передбачених робочим навчальним планом на семестр із відповідної навчальної дисципліни.</p>
6 – Програмні компетентності	
Інтегральна компетентність	ІК Здатність розв'язувати складні спеціалізовані завдання та практичні проблеми в галузі соціальних комунікацій, що передбачає застосування положень і методів соціально-комунікаційних та інших наук і характеризується невизначеністю умов.
Загальні компетентності (ЗК)	<p>ЗК 01. Здатність діяти на основі етичних міркувань (мотивів).</p> <p>ЗК 02. Здатність застосовувати знання в практичних ситуаціях.</p> <p>ЗК 03. Знання та розуміння предметної області та розуміння професійної діяльності.</p> <p>ЗК 04. Здатність бути критичним і самокритичним.</p> <p>ЗК 05. Здатність до пошуку, оброблення та аналізу інформації з різних джерел.</p> <p>ЗК 06. Навички використання інформаційних і комунікаційних технологій.</p> <p>ЗК 07. Здатність до адаптації та дії в новій ситуації.</p> <p>ЗК 08. Здатність працювати в команді.</p> <p>ЗК 09. Здатність навчатися і оволодівати сучасними знаннями.</p> <p>ЗК 10. Здатність реалізувати свої права і обов'язки як члена суспільства, усвідомлювати цінності громадянського (вільного демократичного) суспільства та необхідність його сталого розвитку, верховенства права, прав і свобод людини і громадянина в Україні.</p> <p>ЗК 11. Здатність зберігати та примножувати моральні, культурні, наукові цінності і досягнення суспільства на основі розуміння історії та закономірностей розвитку предметної області, її місця у загальній системі знань про природу і суспільство та у розвитку суспільства, техніки і технологій, використовувати різні види та</p>

	<p>форми рухової активності для активного відпочинку та ведення здорового способу життя.</p> <p>ЗК 12. Здатність спілкуватися державною мовою.</p> <p>ЗК 13. Здатність спілкуватися іноземною мовою.</p> <p>ЗК 14. Здатність орієнтуватися у світовому літературному процесі, уміння використовувати здобутки художньої літератури для створення якісного масовоінформаційного контенту.</p>
Фахові компетентності спеціальності (ФК)	<p>ФК 01. Здатність застосовувати знання зі сфери соціальних комунікацій у своїй професійній діяльності.</p> <p>ФК 02. Здатність формувати інформаційний контент.</p> <p>ФК 03. Здатність створювати медіапродукт.</p> <p>ФК 04. Здатність організовувати й контролювати командну професійну діяльність.</p> <p>ФК 05. Здатність ефективно просувати створений медійний продукт.</p> <p>ФК 06. Здатність до провадження безпечної медіадіяльності.</p> <p>ФК 07. Здатність використовувати знання щодо організації та проведення досліджень у сфері масової комунікації.</p>
7 – Програмні результати навчання	
<p>ПРН 01. Пояснювати свої виробничі дії та операції на основі отриманих знань.</p> <p>ПРН 02. Застосовувати знання зі сфери предметної спеціалізації для створення інформаційного продукту чи для проведення інформаційної акції.</p> <p>ПРН 03. Оцінювати свій чи чужий інформаційний продукт, інформаційну акцію, що організована й проведена самостійно або разом з колегами.</p> <p>ПРН 04. Виконувати пошук, оброблення та аналіз інформації з різних джерел.</p> <p>ПРН 05. Використовувати сучасні інформаційні й комунікаційні технології та спеціалізоване програмне забезпечення для вирішення професійних завдань.</p> <p>ПРН 06. Планувати свою діяльність та діяльність колективу з урахуванням цілей, обмежень та передбачуваних ризиків.</p> <p>ПРН 07. Координувати виконання особистого завдання із завданнями колег.</p> <p>ПРН 08. Виокремлювати у виробничих ситуаціях факти, події, відомості, процеси, про які бракує знань, і розкривати способи та джерела здобування тих знань.</p> <p>ПРН 09. Оцінювати діяльність колег як носіїв прав і обов'язків членів суспільства, представників громадянського суспільства.</p> <p>ПРН 10. Оцінювати діяльність колег з точки зору зберігання та примноження суспільних і культурних цінностей і досягнень.</p> <p>ПРН 11. Вільно спілкуватися з професійних питань, включаючи усну, письмову та електронну комунікацію, українською мовою.</p> <p>ПРН 12. Вільно спілкуватися з професійних питань, включаючи усну, письмову та електронну комунікацію, іноземною мовою.</p> <p>ПРН 13. Передбачати реакцію аудиторії на інформаційний продукт чи на інформаційні акції, зважаючи на положення й методи соціальнокомунікаційних наук.</p> <p>ПРН 14. Генерувати інформаційний контент за заданою темою з використанням доступних, а також обов'язкових джерел інформації.</p> <p>ПРН 15. Створювати грамотний медіапродукт на задану тему, визначеного жанру, з урахуванням каналу поширення чи платформи оприлюднення.</p> <p>ПРН 16. Планувати свою роботу та роботу колег, спрямовану як на генерування інформаційного контенту, так і створення медіапродукту, а також його промоцію.</p> <p>ПРН 17. Розміщувати оперативну інформацію про свій медіапродукт на доступних інтернет-платформах.</p> <p>ПРН 18. Використовувати необхідні знання й технології для виходу з кризових комунікаційних ситуацій на засадах толерантності, діалогу й співробітництва.</p>	

ПРН 19. Бути здатним організувати, аналізувати, критично оцінювати власну професійну діяльність та нести відповідальність за її результати.
 ПРН 20. Бути здатним аналізувати соціально й особистісно значущі світоглядні проблеми, приймати рішення на підставі сформованих ціннісних орієнтирів.
 ПРН 21. Уміти враховувати історичний аспект та специфіку досліджень діяльності різних видів ЗМІ.
 ПРН 22. Знати провідні тенденції розвитку літературного процесу в Україні та світі, специфіку його перебігу в культурному контексті, твори української та світової класики й сучасності, застосовуючи ці знання у створенні медіапродукту.

8 – Ресурсне забезпечення реалізації програми

Кадрове забезпечення	Склад проектної групи освітньої програми, професорсько-викладацький склад, залучений до викладання навчальних дисциплін за спеціальністю, відповідають Ліцензійним умовам провадження освітньої діяльності на першому (бакалаврському) рівні вищої освіти
Матеріально-технічне забезпечення	Матеріально-технічна база дозволяє проводити всі види лабораторної, практичної, науково-дослідної роботи здобувачів вищої освіти.
Інформаційне та навчально-методичне забезпечення	<p>Щорічно оновлену інформацію про організацію освітньої діяльності для підготовки здобувачів вищої освіти розміщують на сайті університету https://udpu.edu.ua у рубриці «Навчання». Освітні програми підготовки здобувачів вищої освіти опубліковують і розміщують на веб-сайті університету в рубриці «Навчання. Освітні програми» https://udpu.edu.ua/navchannia/osvitni-prohramy.</p> <p>На сайті університету також висвітлюють: академічний календар (оновлений на кожний навчальний рік); графік освітнього процесу (оновлений на кожний навчальний рік); нормативні документи (положення), які регламентують організацію освітнього процесу в університеті.</p> <p>Підтримку навчальної діяльності та управління освітнім процесом в інформаційному середовищі університету забезпечують сайти:</p> <ul style="list-style-type: none"> – інформаційно-освітнє середовище https://dls.udpu.edu.ua яке містить електронні навчальні курси для здобувачів вищої освіти. Кожна навчальна дисципліна має електронну підтримку у вигляді електронного курсу з теоретичним матеріалом, ресурсами для виконання лабораторних та практичних робіт, самостійної роботи, поточного, модульного і підсумкового контролів; – електронний архів навчальних, наукових та навчально-методичних матеріалів https://library.udpu.edu.ua, до яких увійшли оцифровані підручники, посібники, навчально-методичні матеріали, електронні копії наукових статей працівників університету; матеріали конференцій, які проводилися в університеті, автореферати дисертацій, захищених в університеті, методичні матеріали на підтримку навчального процесу, патенти. <p>Відкрито доступ до наукометричних баз даних Web of Science та SCOPUS видавництва Elsevier, що надають користувачам можливість отримати результати тематичного пошуку, відслідкувати свій рейтинг.</p>

	<p>Бібліотечний фонд університету багатогалузевий, нараховує велику кількість примірників вітчизняної та зарубіжної літератури, зокрема рідкісних видань, науково-технічної літератури і документів, авторефератів дисертацій, дисертацій. Бібліотека щороку здійснює переплату методичних, наукових, фахових періодичних видань. У структурі бібліотеки наявні 6 читальних залів на 45 посадкових місць. Усі ресурси бібліотеки доступні через сайт університету: https://library.udpu.edu.ua.</p>
9 – Академічна мобільність	
Національна кредитна мобільність	<p>Академічна мобільність здобувачів вищої освіти передбачає їхню участь в освітньому процесі університету та партнерських закладів освіти, проходження навчальної або виробничої практики, проведення наукових досліджень із можливістю перезарахування в установленому порядку опанованих навчальних дисциплін, практик тощо.</p> <p>Основні цілі і завдання, організаційне забезпечення академічної мобільності здобувачів вищої освіти в університеті, порядок визнання та перезарахування результатів їхнього навчання, права та обов'язки осіб, які беруть участь у програмах академічної мобільності, порядок звітності та оформлення документів за результатами їхнього навчання регламентує відповідне положення.</p>
Міжнародна кредитна мобільність	<p>Право здобувачів вищої освіти на академічну мобільність реалізовується на підставі міжнародних програм і проєктів, договорів про співробітництво в галузі освіти і науки між університетом та закладами-партнерами або з власної ініціативи здобувача, підтримуваної адміністрацією університету, на основі індивідуальних запрошень.</p> <p>Формами академічної мобільності здобувачів вищої освіти в університеті є навчання за програмами академічної мобільності, мовне або наукове стажування, проходження навчальної та виробничої практик.</p> <p>Навчання учасників освітнього процесу за програмами академічної мобільності може передбачати отримання випускниками документа про вищу освіту закладу-партнера, а також спільних або подвійних документів про вищу освіту закладів-партнерів.</p>
Навчання іноземних здобувачів вищої освіти	<p>Передбачено здобування вищої освіти іноземними студентами за умови знання української мови.</p>

II. Перелік освітніх компонентів освітньо-професійної програми

Код н/д	Компоненти освітньої програми (навчальні дисципліни, практики, атестація)	К-сть кредитів	Форма підсумкового контролю
	2	3	4
ОК 01	Історія та культура України	3	залік
ОК 02	Громадянське суспільство	3	залік
ОК 03	Іноземна мова	10	залік, екзамен
ОК 04	Науково-критичне письмо	3	залік
ОК 05	Фізичне виховання	3	залік
ОК 06	Філософія	4	екзамен
ОК 07	Правознавство	3	екзамен
ОК 08	Політологія	3	залік
ОК 09	Логіка	3	залік
ОК 10	Загальна психологія	4	залік
ОК 11	Українська мова за професійним спрямуванням	8	залік, екзамен
ОК 12	Мистецтво суперечки	4	екзамен
ОК 13	Літературна критика	3	залік
ОК 14	Вступ до спеціальності	4	залік
ОК 15	Сучасні інформаційні технології масової комунікації	4	залік
ОК 16	Стилістика української мови	3	екзамен
ОК 17	Історія української та зарубіжної журналістики	4	екзамен
ОК 18	Культура і техніка мовлення	6	екзамен
ОК 19	Основи видавничої справи	4	екзамен
ОК 20	Журналістські жанри	4	екзамен
ОК 21	Журналістська етика	4	екзамен
ОК 22	Журналістська майстерність	10	залік, екзамен
ОК 23	Теорія і практика літературного редагування	4	екзамен
ОК 24	Теорія масової комунікації та інформації	4	екзамен
ОК 25	Основи графічного дизайну	4	екзамен
ОК 26	Електронні видання та інтернет-журналістика	5	екзамен
ОК 27	Фотожурналістика	4	екзамен
ОК 28	Газетно-журнальне виробництво	4	екзамен
ОК 29	Теле- і радіовиробництво	4	екзамен
ОК 30	Реклама і PR	4	екзамен
ОК 31	Іміджелогія	3	залік
ОК 32	Оглядовий курс української літератури	6	екзамен
ОК 33	Оглядовий курс зарубіжної літератури	6	екзамен
ОК 34	Курсова робота	2	залік
Загальний обсяг кредитів обов'язкових компонент – 147 кредитів			
Вибіркові компоненти ОП (за університетським/факультетським каталогом дисциплін вільного вибору) – 60 кредитів			
Практична підготовка		24	
ПП 01	Навчальна (ознайомлювальна) практика	3	залік
ПП 02	Навчальна (кореспондентська) практика	3	залік
ПП 03	Навчальна (редакційна) практика	6	залік

ПП 04	Виробнича практика у редакціях газет/інтернет-ЗМІ	6	екзамен
ПП 05	Виробнича практика на радіо та телебаченні	6	екзамен
Кваліфікаційна робота		6	
Атестація		3	
Загальний обсяг освітньої програми		240	

III. Логічна послідовність освітніх компонент освітньої програми

Код н/д	Обов'язкові компоненти освітньої програми (навчальні дисципліни, практики, атестація)		
1 семестр			
ОК 01	Історія та культура України		
ОК 03	Іноземна мова		
ОК 05	Фізичне виховання		
ОК 10	Загальна психологія		
ОК 11	Українська мова за професійним спрямуванням		
ОК 14	Вступ до спеціальності		
ОК 15	Сучасні інформаційні технології масової комунікації		
ОК 17	Історія української та зарубіжної журналістики		
ОК 19	Основи видавничої справи		
ОК 24	Теорія масової комунікації та інформації		
2 семестр			
ОК 02	Громадянське суспільство		
ОК 03	Іноземна мова		
ОК 05	Фізичне виховання		
ОК 11	Українська мова за професійним спрямуванням		
ОК 20	Журналістські жанри		
ОК 21	Журналістська етика		
ОК 30	Реклама і PR		
ПП 01	Навчальна (ознайомлювальна) практика		
3 семестр			
ОК 03	Іноземна мова		
ОК 04	Науково-критичне письмо		
ОК 06	Філософія		
ОК 11	Українська мова за професійним спрямуванням		
ОК 23	Теорія і практика літературного редагування		
ОК 25	Основи графічного дизайну		
ОК 32	Оглядовий курс української літератури		
4 семестр			
ОК 03	Іноземна мова		
ОК 09	Логіка		
ОК 11	Українська мова за професійним спрямуванням		
ОК 26	Електронні видання та інтернет-журналістика		
ОК 32	Оглядовий курс української літератури		
ОК 34	Курсова робота з журналістикознавства		
ПП 02	Навчальна (кореспондентська) практика		
5 семестр			
ОК 12	Мистецтво суперечки		
ОК 16	Стилістика української мови		
ОК 18	Культура і техніка мовлення		
ОК 22	Журналістська майстерність		
ОК 31	Іміджелогія		
ОК 33	Оглядовий курс зарубіжної літератури		
6 семестр			

ОК 18	Культура і техніка мовлення
ОК 22	Журналістська майстерність
ОК 28	Газетно-журнальне виробництво
ОК 33	Оглядовий курс зарубіжної літератури
ОК 34	Курсова робота з газетно-журнального виробництва/телерадіовиробництва/інтернет-журналістики
ПП 03	Навчальна (редакційна) практика
7 семестр	
ОК 07	Правознавство
ОК 13	Літературна критика
ОК 22	Журналістська майстерність
ОК 29	Теле- і радіовиробництво
ПП 04	Виробнича практика у редакціях газет/інтернет-ЗМІ
8 семестр	
ОК 06	Політологія
ОК 22	Журналістська майстерність
ОК 27	Фотожурналістика
ПП 05	Виробнича практика на радіо та телебаченні
	Атестація

V. Опис програми

Компетентності, якими повинен оволодіти здобувач	Програмні результати навчання	Найменування навчальних дисциплін, практик
Обов'язкові компоненти ОП		
ЗК 09, ЗК 10	ПРН 01, ПРН 20	ОК 01 Історія та культура України
ЗК 01, ЗК 04, ЗК 10, ЗК 11	ПРН 09, ПРН 10, ПРН 20.	ОК 02 Громадянське суспільство
ЗК 02, ЗК 09, ЗК 13	ПРН 12	ОК 03 Іноземна мова
ЗК 02, ЗК 04, ЗК 05, ЗК 06, ЗК 12, ЗК 13	ПРН 03, ПРН 04, ПРН 08, ПРН 11, ПРН 12	ОК 04 Науково-критичне письмо
ЗК 07, ЗК 11	ПРН 19	ОК 05 Фізичне виховання
ЗК 01, ЗК 04, ЗК 07, ЗК 11	ПРН 19, ПРН 20	ОК 06 Філософія
ЗК 01, ЗК 04, ЗК 07, ЗК 11	ПРН 19, ПРН 20	ОК 07 Правознавство
ЗК 01, ЗК 04, ЗК 07, ЗК 11	ПРН 19, ПРН 20	ОК 08 Політологія
ЗК 02, ЗК 04, ЗК 05, ЗК 09	ПРН 01, ПРН 04, ПРН 19	ОК 09 Логіка
ЗК 01, ЗК 02, ЗК 07, ЗК 08	ПРН 06, ПРН 07, ПРН 10, ПРН 18, ПРН 19	ОК 10 Загальна психологія
ЗК 02, ЗК 05, ЗК 12	ПРН 01, ПРН 04, ПРН 11	ОК 11 Українська мова за професійним спрямуванням

ЗК 01, ЗК 02, ЗК 04, ЗК 05, ЗК 06, ЗК 07, ЗК 09, ЗК 12	ПРН 01, ПРН 04, ПРН 08, ПРН 11, ПРН 18, ПРН 20	ОК 12 Мистецтво суперечки
ЗК 02, ЗК 03, ЗК 04, ЗК 05, ФК 02	ПРН 02, ПРН 03, ПРН 04	ОК 13 Літературна критика
ЗК 03, ЗК 09	ПРН 05, ПРН 01	ОК 14 Вступ до спеціальності
ЗК 02, ЗК 03, ЗК 05, ЗК 06, ЗК 09	ПРН 02, ПРН 04, ПРН 05	ОК 15 Сучасні інформаційні технології масової комунікації
ЗК 02, ЗК 09, ЗК 12, ФК 03	ПРН 02, ПРН 11, ПРН 15	ОК 16 Стилістика української мови
ЗК 03, ЗК 11	ПРН 02, ПРН 20, ПРН 21	ОК 17 Історія української та зарубіжної журналістики
ЗК 02, ЗК 09, ЗК 12	ПРН 02, ПРН 11	ОК 18 Культура і техніка мовлення
ЗК 02, ЗК 03, ЗК 06, ЗК 09, ФК 01, ФК 02, ФК 03	ПРН 01, ПРН 02, ПРН 03, ПРН 05, ПРН 06, ПРН 15, ПРН 16	ОК 19 Основи видавничої справи
ЗК 02, ЗК 03, ФК 02, ФК 03	ПРН 02, ПРН 05, ПРН 14, ПРН 15	ОК 20 Журналістські жанри
ЗК 01, ЗК 02, ЗК 03, ЗК 04, ЗК 07, ЗК 10, ФК 06	ПРН 03, ПРН 04, ПРН 06, ПРН 07, ПРН 09, ПРН 10, ПРН 18, ПРН 19, ПРН 20	ОК 21 Журналістська етика
ЗК 02, ЗК 03, ЗК 05, ЗК 12, ФК 02, ФК 03.	ПРН 02, ПРН 04, ПРН 05, ПРН 08, ПРН 11, ПРН 14, ПРН 15	ОК 22 Журналістська майстерність
ЗК 02, ЗК 03, ЗК 04, ЗК 05, ЗК 12, ФК 01	ПРН 01, ПРН 03, ПРН 11, ПРН 13, ПРН 19	ОК 23 Теорія і практика літературного редагування
ЗК 03, ФК 01, ФК 07	ПРН 02, ПРН 21	ОК 24 Теорія масової комунікації та інформації
ЗК 02, ЗК 03, ЗК 06, ФК 02, ФК 03	ПРН 02, ПРН 05	ОК 25 Основи графічного дизайну
ЗК 02, ЗК 03, ЗК 05, ЗК 06, ФК 02, ФК 04, ФК 05, ФК 06.	ПРН 02, ПРН 03, ПРН 05, ПРН 06, ПРН 08, ПРН 13, ПРН 14, ПРН 15, ПРН 16, ПРН 17	ОК 26 Електронні видання та інтернет-журналістика
ЗК 02, ЗК 03, ЗК 06, ФК 01, ФК 03, ФК 06	ПРН 02, ПРН 05, ПРН 15	ОК 27 Фотожурналістика
ЗК 02, ЗК 03, ЗК 06, ФК 01, ФК 03, ФК 06	ПРН 02, ПРН 05, ПРН 15, ПРН 21	ОК 28 Газетно-журнальне виробництво
ЗК 02, ЗК 03, ЗК 06, ФК 01, ФК 03, ФК 06	ПРН 02, ПРН 05, ПРН 15, ПРН 21	ОК 29 Теле- і радіовиробництво

ЗК 01, ЗК 02, ЗК 03, ЗК 04, ЗК 05, ЗК 06, ЗК 07, ЗК 08, ФК 01, ФК 02, ФК 05	ПРН 02, ПРН 03, ПРН 04, ПРН 05, ПРН 06, ПРН 13, ПРН 16, ПРН 19, ПРН 20	ОК 30 Реклама і PR
ЗК 01, ЗК 02, ЗК 03, ЗК 04, ЗК 07, ЗК 08, ФК 01, ФК 02, ФК 04, ФК 05	ПРН 02, ПРН 03, ПРН 04, ПРН 05, ПРН 06, ПРН 13, ПРН 16, ПРН 19, ПРН 20,	ОК 31 Іміджелогія
ЗК 02, ЗК 03, ЗК 14	ПРН 20, ПРН 22	ОК 32 Оглядовий курс української літератури
ЗК 02, ЗК 03, ЗК 14	ПРН 20, ПРН 22	ОК 33 Оглядовий курс зарубіжної літератури
ЗК 03, ЗК 04, ЗК 05, ЗК 09, ФК 07	ПРН 04, ПРН 05, ПРН 08, ПРН 19	ОК 34 Курсова робота
IV. Практична підготовка		
ЗК 03, ЗК 05, ЗК 06, ЗК 07, ЗК 09, ФК 01	ПРН 02, ПРН 03, ПРН 04	ПП 01 Навчальна (ознайомлювальна) практика
ЗК 03, ЗК 05, ЗК 06, ЗК 07, ЗК 08, ЗК 09, ФК 01, ФК 03	ПРН 02, ПРН 03, ПРН 04, ПРН 15,	ПП 02 Навчальна (кореспондентська) практика
ЗК 03, ЗК 05, ЗК 06, ЗК 07, ЗК 08, ЗК 09, ФК 01, ФК 02, ФК 03,	ПРН 02, ПРН 03, ПРН 04, ПРН 15, ПРН 17, ПРН 19	ПП 03 Навчальна (редакційна) практика
ЗК 01, ЗК 02, ЗК 05, ЗК 06, ЗК 07, ЗК 08, ФК 01, ФК 02, ФК 03, ФК 04, ФК 05, ФК 06, ФК 07	ПРН 02, ПРН 03, ПРН 04, ПРН 05, ПРН 06, ПРН 07, ПРН 08, ПРН 13, ПРН 14, ПРН 15, ПРН 16, ПРН 17, ПРН 19	ПП 04 Виробнича практика у редакціях газет/інтернет-ЗМІ
ЗК 01, ЗК 02, ЗК 05, ЗК 06, ЗК 07, ЗК 08, ФК 01, ФК 02, ФК 03, ФК 04, ФК 05, ФК 06, ФК 07	ПРН 02, ПРН 03, ПРН 04, ПРН 05, ПРН 06, ПРН 07, ПРН 08, ПРН 13, ПРН 14, ПРН 15, ПРН 16, ПРН 17, ПРН 19	ПП 05 Виробнича практика на радіо та телебаченні

VI. Форми атестації здобувачів вищої освіти

Атестація випускників освітньої програми проводиться згідно з «Положенням про випускні кваліфікаційні роботи в УДПУ імені Павла Тичини», «Положенням про організацію освітнього процесу в Уманському державному педагогічному університеті імені Павла Тичини», «Положенням про Європейську кредитно-трансферну систему навчання в Уманському державному педагогічному університеті імені Павла Тичини», «Положенням про порядок створення та організацію роботи Екзаменаційної комісії» та інших нормативно-правових актів.

Атестація випускників освітньої програми відбувається у формі публічного захисту кваліфікаційної роботи, завершується отриманням документа державного зразка про присудження ступеня бакалавра та освітньої кваліфікації бакалавра журналістики.

Кваліфікаційна робота являє собою виготовлений інформаційний продукт або проєкт інформаційної акції чи інформаційну акцію, до яких додають пояснювальну записку.

Кваліфікаційна робота має передбачати розв'язання складного спеціалізованого завдання або практичної проблеми у сфері соціальних комунікацій.

Кваліфікаційна робота не повинна містити академічного плагіату, фабрикації та фальсифікації.

Атестація здійснюється відкрито і публічно.

VI. СТРУКТУРНО-ЛОГІЧНА СХЕМА ОП

Назва і код ОП

Обов'язкові компоненти ОП

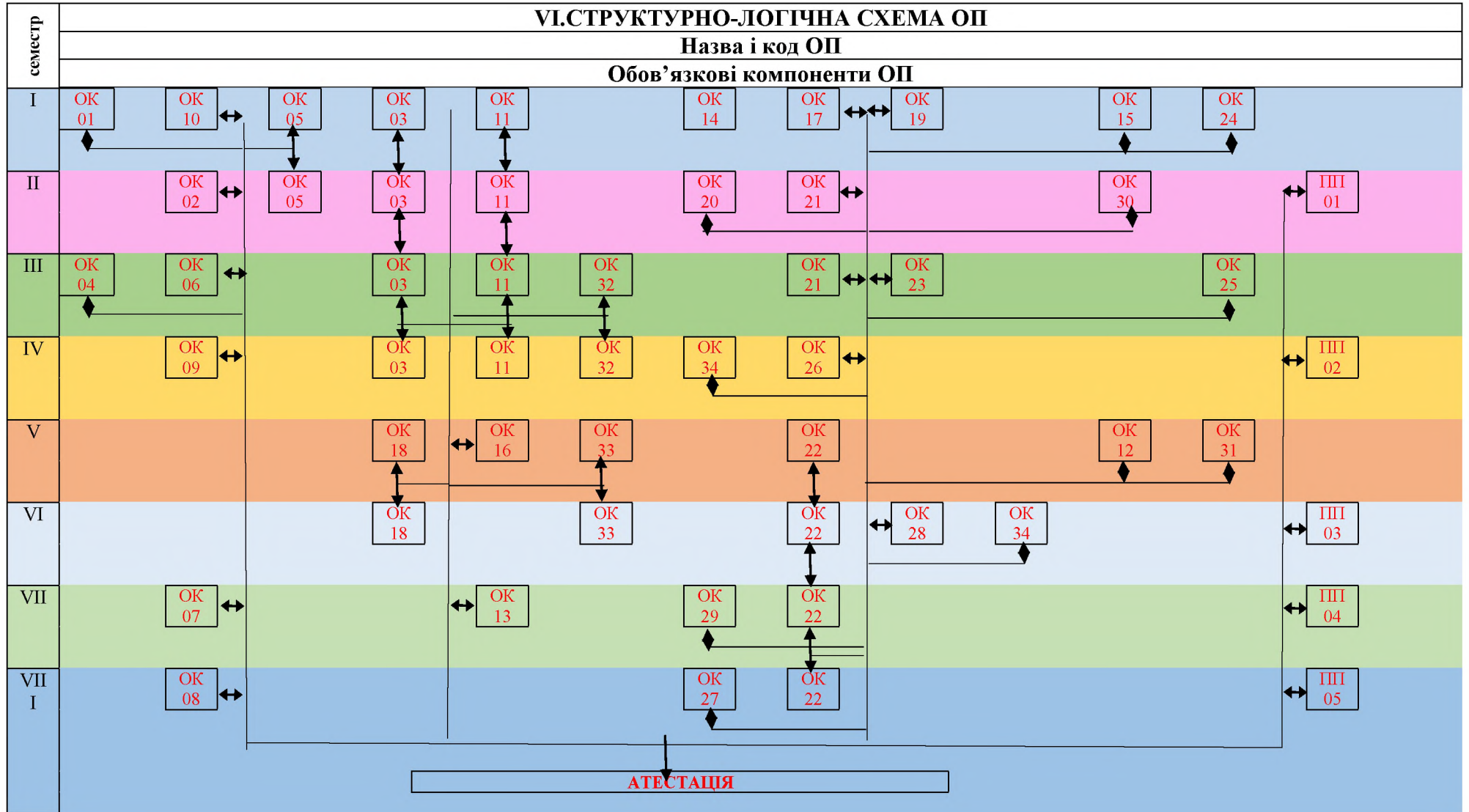

**VII. Матриця відповідності програмних компетентностей компонентам
освітньої програми «Журналістика»
зі спеціальності 061 Журналістика**

	ОК 01	ОК 02	ОК 03	ОК 04	ОК 05	ОК 06	ОК 07	ОК 08	ОК 09	ОК 10	ОК 11	ОК 12	ОК 13	ОК 14	ОК 15	ОК 16	ОК 17	ОК 18	ОК 19	ОК 20	ОК 21	ОК 22	ОК 23	ОК 24	ОК 25	ОК 26	ОК 27	ОК 28	ОК 29	ОК 30	ОК 31	ОК 32	ОК 33	ОК 34	ППІ 01	ППІ 02	ППІ 03	ППІ 04	ППІ 05	
ЗК 01		+				+	+	+		+		+										+									+	+						+	+	
ЗК 02			+	+					+	+	+	+	+		+	+		+	+	+	+	+	+		+	+	+	+	+	+	+	+	+						+	+
ЗК 03													+	+	+		+		+	+	+	+	+	+	+	+	+	+	+	+	+	+	+	+	+	+	+	+		
ЗК 04		+	+	+		+		+	+			+	+									+		+							+	+			+					
ЗК 05				+					+		+	+	+		+							+	+				+	+			+				+	+	+	+	+	+
ЗК 06				+								+			+											+	+	+	+	+	+				+	+	+	+	+	+
ЗК 07					+	+	+	+		+		+										+									+	+				+	+	+	+	+
ЗК 08							+			+																					+	+					+	+	+	+
ЗК 09	+		+						+			+	+		+	+		+	+															+	+	+	+			
ЗК 10	+	+												+								+																		
ЗК 11		+			+	+	+	+									+																							
ЗК 12		+		+							+	+				+		+					+	+																
ЗК 13			+	+																																				
ЗК 14																																								
ФК 01																				+			+	+				+	+	+	+	+				+	+	+	+	+
ФК 02													+							+	+		+			+	+				+	+						+	+	+
ФК 03																+				+	+		+			+	+	+									+	+	+	+
ФК 04																											+						+						+	+
ФК 05																											+				+	+							+	+
ФК 06																						+					+	+	+	+									+	+
ФК 07																									+											+			+	+

VIII. Матриця забезпечення програмних результатів навчання (ПРН) відповідними компонентами освітньої програми «Журналістика» зі спеціальності 061 Журналістика

	ОК 01	ОК 02	ОК 03	ОК 04	ОК 05	ОК 06	ОК 07	ОК 08	ОК 09	ОК 10	ОК 11	ОК 12	ОК 13	ОК 14	ОК 15	ОК 16	ОК 17	ОК 18	ОК 19	ОК 20	ОК 21	ОК 22	ОК 23	ОК 24	ОК 25	ОК 26	ОК 27	ОК 28	ОК 29	ОК 30	ОК 31	ОК 32	ОК 33	ОК 34	ПП 01	ПП 02	ПП 03	ПП 04	ПП 05																		
ПРН 01	+								+		+			+								+																																			
ПРН 02																																																									
ПРН 03				+																																																					
ПРН 04				+																																																					
ПРН 05																																																									
ПРН 06																																																									
ПРН 07																																																									
ПРН 08																																																									
ПРН 09		+																																																							
ПРН 10		+																																																							
ПРН 11																																																									
ПРН 12																																																									
ПРН 13																																																									
ПРН 14																																																									
ПРН 15																																																									
ПРН 16																																																									
ПРН 17																																																									
ПРН 18																																																									
ПРН 19																																																									
ПРН 20		+																																																							
ПРН 21																																																									
ПРН 22																																																									

Керівник проєктної групи (гарант освітньої програми):  Ірина ХЛИСТУН